

7 LOVE LETTER



DAYTONA "Love Letter" is a monthly leaflet full of attractive news on motorcycle parts, accessories, and other information. Please give us an order by fax, phone, or mail. <https://www.daytona.co.jp> 0570-055-819

DS-505 T-WPシューズ

DS-505 T-WP Riding Shoes

発売中

2026

4

2026

5

2026

6

2026

7

2026

8

2026

9

2026

10

2026

11

2026

12

2027

1

2027

2

2027

3

DS-505

This design blends seamlessly into your everyday life while still being a motorcycle or riding shoe. Despite its simple appearance, it has many functions that are perfect for motorcycle. There are all-around riding shoes that you can wear for commuting, going shopping, or going on a date.



足つき性を大幅に向上! 自然な操作性を実現した 極厚底防水ライディングシューズ



〈ブラック〉



〈グレー〉



〈ブラウン〉



厚底でも歩きやすいつま先

6cm

5cm

母指球で約5cm、かかとで約6cmアップ。独自設計の極厚ソールが足つき性を大幅に向上。



軽量で滑りにくいハイグリップの合成ゴムソール。歩行もしやすい形状です。



背面には視認性の高いリフレクトプリント。



防水フィルムを内蔵した防水設計。



シフト操作がしやすい足裏形状。厚底ながらシフト操作を妨げません。



中間の溝で曲がるので歩きやすく、シフトの感触にもこだわったシフトパッド。



調整が簡単な大型ダイヤルリール。くるぶしには隠しパッド。

DS-505 T-WPシューズ

DS-505 T-WP Riding Shoes

¥14,850 (¥13,500) サイズ: 22.5~28.0 (cm)

特許出願中

足つきの不安を解消する極厚底の防水ライディングシューズ。母指球で約5cm、かかとで約6cmの高さを確保し足つきを大幅に向上。シフト操作を考えた独自設計のソールは、極厚ながら自然で違和感の少ない操作性を実現。底面はつま先立ちでも路面をしっかり捉えるハイグリップ合成ゴムソールを採用。自然な反りを持たせたつま先は、ツーリング先でバイクを降りた後も歩きやすい形状です。

極厚底ながら軽量で、スニーカー感覚で履けるデザインは、小柄な方はもとより、シート高が高いアドベンチャーモデルなどにお乗りの方にもおすすめです。

品番リスト	22.5	23.0	23.5	24.0	24.5	25.0	25.5	26.0	26.5	27.0	27.5	28.0
ブラック	66574	66575	66576	66577	66578	66579	66580	66581	66582	66585	66586	66587
グレー	66589	66590	66591	66592	66593	66594	66595	66596	66597	66600	66601	66602
ブラウン	66603	66604	66605	66606	66607	66608	66611	66613	66615	66616	66618	66620

バーコードリストは巻末をご参照ください。

※☑は2026カタログ掲載頁。

※🕒は必須同時交換品を含めたトータル作業時間の目安。

※👤は単独での取付作業時間の目安。

※🏠は規定の条件を満たせば公道使用できます。

※🚫は法基準に抵触するため公道使用できません。

メーカー: ■ホンダ ■スズキ ■ハーレーダビッドソン ■ヤマハ ■カワサキ ■その他外車

PILOT PRO

PILOT PRO

DuoSync™

Flow Talk™

Bluetooth

通信距離が無制限の
次世代Meshモデル

パイロットプロ
PILOT PRO

MESH
通信

通信距離
無制限

最大30人
接続

GPS
内蔵



66271 ¥48,400 (¥44,000)



Reso (レソ) 独自の革新的Mesh技術

DuoSync™ デュオシンク

Mesh通信 (UniSync™) とソフトウェアMesh通信 (Wi-Fi) を自動で切り替えます。
スマホアプリを介さない通信構造で、ネットワーク利用時でも遅延は最小限、高品質な通話体験ができます。

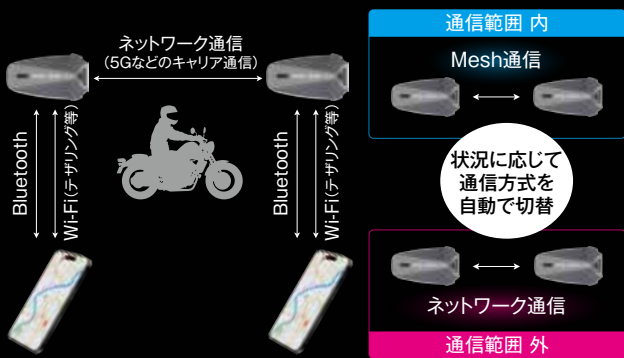

アプリ通話との違い

	DuoSync™	一般的なアプリ通話
低遅延	○	△
通話品質	○	△
データ使用量 (1時間)	約20 - 30MB	約18 - 20MB

距離無制限

スマホの電波が届けば
会話が途切れない

通信最適化

PROが通信状況を判断、
最適な通信方法を選択

通信距離 無制限



市街地や峠道など、メッシュ通信が途切れてもネットワーク通信に切り替わり、会話が途切れない。

SOS発信



PROが衝撃を検知すると、事前に登録した連絡先に電話発信 (自動音声) とSMSメッセージが自動送信。ソロツーリングでの万が一の備えに。

現在位置の共有



アプリで地図上にリアルタイムな位置情報が表示。ツーリング中にはくても、仲間の位置がすぐに分かる。

5分充電で2時間使える



出発前や休憩の5分で充電すれば2時間稼働。うっかり充電をし忘れても大丈夫。

マグネットで瞬間脱着



脱着がスムーズなマグネット式。駐輪後や帰宅時にインカムを持ち歩く際もラクラク脱着。

アクションカメラ接続



アクションカメラと接続して、インカムの音声を録音。グループ全員または自分の声のみを選択。

AIノイズキャンセル



PROが人間の声とノイズを判別し、自動でノイズを軽減。100km/hでも風切音を抑え、必要な声が聞き取りやすい。

※は2026カタログ掲載頁。

※は必須同時交換品を含めた1.5hトータル作業時間の目安。

※0.5hは単独での取付作業時間の目安。

※は規定の条件を満たせば公道使用できます。

※は法基準に抵触するため公道使用できません。

メーカー: ■=ホンダ ■=スズキ ■=ハーレーダビッドソン ■=ヤマハ ■=カワサキ ■=その他外車



防塵防水性能: IP67相当。作動環境-20℃~40℃、日本の酷暑や厳寒でも稼働。



ペアリング、インカム通話、音楽再生、音量調整などボタンを押さずに操作できます。※2026年6月現在、音声操作は日本語非対応です。



卵1個分の重量で、装着後の異物感ゼロ。本体がスリムで、風切り音が会話を邪魔しない。



商品内容

- 本体×1
- マグネットベース×1
- クリップマウント×1
- 粘着マウント×1
- ワイヤーマイク×1
- ワイヤーマイク固定用面ファスナー×2
- ブームマイク×1
- ブームマイク固定用面ファスナー×1
- スピーカー×1
- スピーカー固定用面ファスナー×2
- スピーカー位置調整パッド×2
- USB Type-C充電ケーブル
- アルコールクリーナー×2
- 配線まとめ用シール×10

仕様

本体	通信方式	Mesh (DuoSync™) / Bluetooth (Flow Talk™)
	寸法	L88×W50×H23 (mm)
	重量	66g
	作動温度	-20℃~40℃
	防塵防水性能	IP67相当
	最大通信距離	2000m (1:1通信時) ※ソフトウェアMesh使用時は距離無制限
	最大通信人数	30人
	最大連続使用時間	13時間 (音楽+Mesh通信 同時使用)
	電源	充電式リチウムイオンバッテリー
	電源容量	3.85V 1950mAh
	充電端子	USB Type-C
	Bluetoothバージョン	5.2
	Bluetoothコーデック	SBC, AAC
	認証	TELEC
スピーカー	サイズ	直径40mm×厚さ9mm
	マグネット	ネオジウム
	インピーダンス	32Ω

別売品 (OPTION)



■45mmスピーカー

66208 ¥7,700 (¥7,000)



■ヘルメット増設キット

66209 ¥12,100 (¥11,000)



■コンパクトスピーカー PRO/NEO用 ※

20144 ¥6,600 (¥6,000)

補修部品



■マグネットベース

66263 ¥5,500 (¥5,000)



■クリップマウント

66267 ¥1,100 (¥1,000)



■粘着マウント

66268 ¥1,100 (¥1,000)



■ワイヤーマイク ※

66266 ¥2,750 (¥2,500)



■ブームマイク ※

66265 ¥3,520 (¥3,200)



■スピーカー ※

66264 ¥6,600 (¥6,000)



■面ファスナーセット

66287 ¥990 (¥900)



■USB Type-C 共通充電ケーブル

66211 ¥1,320 (¥1,200)

※ヘルメット側の面ファスナーは付属しません。別途面ファスナーセット (66287) をお求めください。

バーコードリストは巻末をご参照ください。



今、お使いのインカムを下取りに出すと
新型RESOインカムへのアップグレードがお得に。

インカム下取りキャンペーン開催中
詳しくはP.16をご覧ください。

※は2026カタログ掲載頁。 ※1.5h は必須同時交換品を含めたトータル作業時間の目安。 ※0.5h は単独での取付作業時間の目安。 ※は規定の条件を満たせば公道使用できます。 ※No は法基準に抵触するため公道使用できません。 メーカー: ■ホンダ ■スズキ ■ハーレーダビッドソン ■ヤマハ ■カワサキ ■その他外車

PILOT NEO

PILOT NEO

UniSync™

Flow Talk™

Bluetooth®

最大24時間稼働する
ミドルMeshモデル

パイロット ネオ

PILOT **NEO**

MESH
通信

通信距離
2000m

最大**15人**
接続



66272 ¥33,000 (¥30,000)



Reso (レゾ) 独自のハードウェアMesh

UniSync™ ユニシンク

ボタン一つで接続でき、最大15人でも遅延がありません。
最長2km先まで途切れない安定した通信品質。
プロ仕様の快適なインカム通信を、ぜひその手で体験してください。

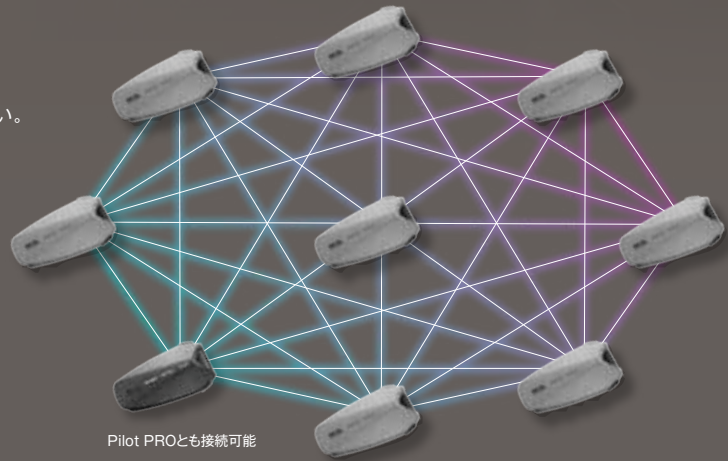

Pilot PROとも接続可能



最大15人同時通話



1人の通信状況が悪くても、他のインカムがカバー。会話が途切れないMESH通信。

最大24時間 連続稼働



5分の急速充電で2時間稼働



1泊2日のツーリングでも、充電なしでカバーできる。さらに急速充電対応だから、5分の充電で2時間使用OK。

マグネットベース



脱着がスムーズなマグネット式。駐輪後や帰宅時にインカムを持ち歩く際もラクラク脱着。

アクションカメラ接続



アクションカメラと接続して、インカムの音声を録音。グループ全員または自分の声のみを選択。

AIノイズキャンセル



NEOが人間の声とノイズを判別し、自動でノイズを軽減。100km/hでも風切音を抑え、必要な声が聞き取りやすい。

※は2026カタログ掲載頁。

※ は必須同時交換品を含めた1.5hトータル作業時間の目安。

※ 0.5h は単独での取付作業時間の目安。

※ は規定の条件を満たせば公道使用できます。

※ は法基準に抵触するため公道使用できません。

メーカー: =ホンダ =スズキ =ハーレーダビッドソン =ヤマハ =カワサキ =その他外車



防塵防水性能:IP67相当。作動環境-20℃~40℃、日本の酷暑や厳寒でも稼働。



ペアリング、インカム通話、音楽再生、音量調整などボタンを押さずに操作できます。※2026年6月現在、音声操作は日本語非対応です。



卵1個分の重量で、装着後の異物感ゼロ。本体がスリムで、風切り音が会話を邪魔しない。



商品内容

- 本体×1
- マグネットベース×1
- クリップマウント×1
- 粘着マウント×1
- ワイヤーマイク×1
- ワイヤーマイク固定用面ファスナー×2
- ブームマイク×1
- ブームマイク固定用面ファスナー×1
- スピーカー×1
- スピーカー固定用面ファスナー ×2
- スピーカー位置調整パッド ×2
- USB Type-C充電ケーブル
- アルコールクリーナー ×2
- 配線まとめ用シール ×10

仕様

本体	通信方式	Mesh (UniSync™) / Bluetooth (Flow Talk™)
	寸法	L88×W50×H23 (mm)
	重量	66g
	作動温度	-20℃~40℃
	防塵防水性能	IP67相当
	最大通信距離	2000m (1:1通信時)
	最大通信人数	15人
	最大連続使用時間	24時間 (音楽+Mesh通信 同時使用)
	電源	充電式リチウムイオンバッテリー
	電源容量	3.85V 1950mAh
	充電端子	USB Type-C
	Bluetoothバージョン	5.2
	Bluetoothコーデック	SBC、AAC
	認証	TELEC
スピーカー	サイズ	直径40mm×厚さ9mm
	マグネット	ネオジウム
	インピーダンス	32Ω

別売品 (OPTION)



■45mmスピーカー
66208 ¥7,700 (¥7,000)



■ヘルメット増設キット
66209 ¥12,100 (¥11,000)



■コンパクトスピーカー PRO/NEO用 ※
20144 ¥6,600 (¥6,000)

補修部品



■マグネットベース
66263 ¥5,500 (¥5,000)



■クリップマウント
66267 ¥1,100 (¥1,000)



■粘着マウント
66268 ¥1,100 (¥1,000)



■ワイヤーマイク ※
66266 ¥2,750 (¥2,500)



■ブームマイク ※
66265 ¥3,520 (¥3,200)



■スピーカー ※
66264 ¥6,600 (¥6,000)



■面ファスナーセット
66287 ¥990 (¥900)



■USB Type-C 共通充電ケーブル
66211 ¥1,320 (¥1,200)

※ヘルメット側の面ファスナーは付属しません。別途面ファスナーセット (66287) をお求めください。

バーコードリストは巻末をご参照ください。



今、お使いのインカムを下取りに出すと
新型RESOインカムへのアップグレードがお得に。

インカム下取りキャンペーン開催中
詳しくはP.16をご覧ください。

※は2026カタログ掲載頁。 ※1.5h は必須同時交換品を含めたトータル作業時間の目安。 ※0.5h は単独での取付作業時間の目安。 ※は規定の条件を満たせば公道使用できます。 ※No は法基準に抵触するため公道使用できません。 メーカー: ■ホンダ ■スズキ ■ハーレーダビッドソン ■ヤマハ ■カワサキ ■その他外車

PILOT LITE
PILOT LITE

Flow Talk™

Bluetooth

最大8人・24時間稼働の
Bluetoothモデル

パイロットライト

PILOT **LITE**

Bluetooth
通信

通信距離
1000m

最大**8人**
接続



66255 ¥18,700 (¥17,000)



Reso(レノ)独自のBluetooth通信技術

Flow Talk™ フロートーク

Bluetooth通信なのに、まるでMesh通信のような「オープングループ接続」が可能です。通信範囲内に入れば、接続設定やボタンの操作なしで誰でも会話に参加できます。また、友人同士だけで通話する「フィックスグループモード」も搭載し、AIノイズキャンセルによるクリアな通話品質で会話できます。

オープングループ



フィックスグループ



近づくだけ、0秒接続



通信範囲内に入ればボタン操作をしなくても自動で接続(オープンモード使用時)。

充電不要で3日も使える



音楽を聴きながら通話を続けた場合、1日8時間のツーリングなら3日間充電なしで使える。

聴きたいのは、必要な音だけ

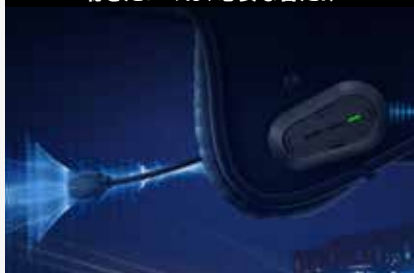

LITEが人間の声とノイズ判別し、自動でノイズを軽減。100km/hの風切音を抑え、必要な声が聞き取りやすい。

グループ全員の音声を録音



アクションカメラと接続して、インカムの音声を録音。グループ全員または自分の声のみを選択。



防塵防水性能:IP67相当。日本の酷暑や厳寒でも稼働。



ヘアリング、インカム通話、音楽再生、音量調整などボタンを押さずに操作できます。※2026年6月現在、音声操作は日本語非対応です。



ゴルフボール1個分の重量で、装着後の異物感ゼロ。本体がスリムで、風切り音が会話を邪魔しない。

※は2026カタログ掲載頁。

※**1.5h** は必須同時交換品を含めたトータル作業時間の目安。

※**0.5h** は単独での取付作業時間の目安。

※**OK** は規定の条件を満たせば公道使用できます。

※**NO** は法基準に抵触するため公道使用できません。

メーカー: ■=ホンダ ■=スズキ ■=ハーレーダビッドソン ■=ヤマハ ■=カワサキ ■=その他外車



商品内容

- 本体×1 □ クリップマウント×1 □ 粘着マウント×1
- ワイヤーマイク×1 □ ワイヤーマイク固定用面ファスナー×2
- ブームマイク×1 □ ブームマイク固定用面ファスナー×1
- スピーカー×1 □ スピーカー固定用面ファスナー×2
- スピーカー位置調整パッド×2 □ USB Type-C充電ケーブル
- アルコールクリーナー×2

仕様

本体	通信方式	Bluetooth (Flow Talk™)
	寸法	L76.15×W46.2×H15 (mm)
	重量	44g
	作動温度	-20℃～40℃
	防塵防水性能	IP67相当
	最大通信距離	1000m (1:1通信時)
	最大通信人数	8人
	最大連続使用時間	24時間 (音楽+Bluetooth通信 同時使用)
	電源	充電式リチウムイオンバッテリー
	電源容量	3.85V 1400mAh
	充電端子	USB Type-C
	Bluetoothバージョン	5.1/5.4
	Bluetoothコーデック	SBC
	認証	TELEC
スピーカー	サイズ	直径40mm×厚さ11mm
	マグネット	ネオジウム
	インピーダンス	32Ω

RESO

世界的なドローンメーカーの元エンジニアたちが結集し、創り上げた次世代インカムRESO(レゾ)。

一瞬の通信の遅れが致命的となる空の世界で培われたその革新技術は、現在世界へ広がり、次世代のグローバルスタンダードへと至る道を突き進んでいます。

アプリですべてが見える

RESO App Store Google Play

Reso Link アプリで できること

- ✓ アプリでアップデート
- ✓ 事前ペアリング (PRO、Liteのみ)
- ✓ ペアリンググループ作成
- ✓ ペアリング情報確認
- ✓ MAPで仲間の現在位置を確認 (PROのみ)
- ✓ 走ったルートの記録と保存 (PROのみ)
- ✓ SOS発信先の登録 (PROのみ)
- ✓ イコライザー設定
- ✓ 本体バッテリー残量確認
- ✓ 使い方の確認(取説の表示)
- ✓ その他各種設定

	PILOT PRO	PILOT NEO	PILOT LITE
選ぶポイント	最新鋭、大人数、安全	MESH、コスパ、長時間稼働	価格重視、長時間稼働
特長	自立思考型	スタミナMESH	シンプル接続
通信技術	DuoSync™ デュアルメッシュ	UniSync™ シングルメッシュ	Flow Talk™ Bluetooth
最大通信距離	無制限 (DuoSync™時)	2,000m (NEO同士 1:1)	1,000m (LITE同士 1:1)
急速充電連続使用	5分で2時間 連続13時間	5分で2時間 連続24時間	連続24時間 ※急速充電非対応
取り付け方法	マグネット式 貼付け/クリップ	マグネット式 貼付け/クリップ	貼付け/クリップ ※マグネット非対応
安全機能 (GPS/SOS)	✓	—	—
スマートスリーブ	✓	—	—
共通機能	防水防塵IP67相当 アプリ対応 (OTA)	AI/ノイズキャンセル 音声操作	他社インカム接続 アクションカメラグループ音声録音

※他社インカム接続は、すべてのモデルとの接続または安定性を保証するものではありません。
※2026年6月現在、音声操作は日本語非対応です。
※スマートスリーブは、スリーブ中に動作を検知すると、自動で復帰します。
※最大使用時間は音楽+通話の場合です。

別売品 (OPTION)

■コンパクトスピーカー LITE用

20145 ¥5,500 (¥5,000)

補修部品

■クリップベース	■粘着ベース	■ワイヤーマイク ※	■ブームマイク ※
66292 ¥1,320 (¥1,200)	66288 ¥1,320 (¥1,200)	66298 ¥1,980 (¥1,800)	66297 ¥2,750 (¥2,500)
■スピーカー ※	■面ファスナーセット	■USB Type-C 共通充電ケーブル	
66321 ¥5,500 (¥5,000)	66327 ¥990 (¥900)	66211 ¥1,320 (¥1,200)	

※ヘルメット側の面ファスナーは付属しません。別途面ファスナーセット (66327) をお求めください。

バーコードリストは巻末をご参照ください。

今、お使いのインカムを下取りに出すと **新型RESOインカムへのアップグレードがお得に。** インカム下取りキャンペーン開催中

詳しくはP.16をご覧ください。

※は2026カタログ掲載頁。 ※1.5h は必須同時交換品を含めたトータル作業時間の目安。 ※0.5h は単独での取付作業時間の目安。 ※は規定の条件を満たせば公道使用できます。 ※No は法基準に抵触するため公道使用できません。 メーカー: ■ホンダ ■スズキ ■ハーレーダビッドソン ■ヤマハ ■カワサキ ■その他外車

デュアルシールドインナープロテクター

Dual Shield Inner Protector

発売中



新次元の **2層構造** プロテクター

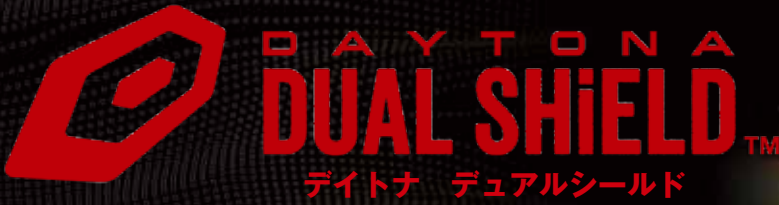

ハード+ソフトのハイブリッド型構造

外側に「ハード素材」、体側にソフト素材を使用することで、安全性と着心地を両立させた、新発想のプロテクター。どんなウエアにも合わせやすい業界最小レベルのコンパクトサイズ。

特許申請中 CE規格 レベル2



高分子衝撃吸収パッド

スマート高分子耐衝撃PPU素材でできたソフトシェル。ハードシェルから伝わった衝撃をさらに拡散。やわらかい素材で着心地も快適。※瞬間硬化の性能はありません。



高剛性ハードシェル

防護専用の耐性PP素材でできたハードシェル。内側にあるハニカムリブでソフトシェルに伝わる衝撃を拡散させダメージを軽減。

ベンチレーションホール付き

通気性に優れ蒸れにくい構造です。



ストレッチ生地と通気性に優れるメッシュ生地の組み合わせ。



ストレッチ性の高い生地でピッタリフィット。



内側はメッシュ生地なので蒸れにくい快適。



すべり止め加工。

DP-018/DP-019 デュアルシールドインナープロテクター

DP-018/DP-019 Dual Shield Inner Protector

必要なところを、確実に守る。CEレベル2対応サポーター型プロテクター

デュアルシールドプロテクターを採用した、サポータータイプのインナープロテクター。耐衝撃性に優れ、点の衝撃を面に分散します。表側がハード、内側にソフト素材を採用し高い保護性能と快適性を両立。屈伸動作やライディングポジションでも違和感が少なく動きを妨げにくい立体設計。出先での着脱も簡単で、ジャケットやパンツを選ばず必要な部位をピンポイントで保護できます。CEレベル2をクリア。

■DP-018 ひじ用インナープロテクター/ペア/CEレベル2



DP-018 ひじ用インナープロテクター/ペア/CEレベル2 FREE 66553 ¥5,720 (¥5,200) 4 909449 679159

サイズチャート	長さ	上腕	手首
ひじフリー (66553)	36	26~33	15~22

※商品寸法を元に算出した推奨サイズです。※実際の商品は個体差が生じる場合があります。(cm)

■DP-019 ひざ用インナープロテクター/ペア/CEレベル2



DP-019 ひざ用インナープロテクター/ペア/CEレベル2 M 66554 ¥5,830 (¥5,300) 4 909449 679166

DP-019 ひざ用インナープロテクター/ペア/CEレベル2 L 66555 ¥5,830 (¥5,300) 4 909449 679173

サイズチャート	長さ	太もも (ひざ上)	ふくらはぎ
ひざM (66554)	35	33~47	29~38
ひざL (66555)	35	38~52	32~41

※商品寸法を元に算出した推奨サイズです。※実際の商品は個体差が生じる場合があります。(cm)

※は2026カタログ掲載頁。

※1.5h は必須同時交換品を含めたトータル作業時間の目安。

※0.5h は単独での取付作業時間の目安。

※は規定の条件を満たせば公道使用できます。

※は法基準に抵触するため公道使用できません。

メーカー: ■=ホンダ ■=スズキ ■=ハーレーダビッドソン ■=ヤマハ ■=カワサキ ■=その他外車

DN-006SJ/DN-011RC/DN-012SV 補修部品 / オプション品

DN-006SJ/DN-011RC/DN-012SV Repair Parts / Option Parts

発売中

■ DN-006SJ 補修品

商品名	品番 / 価格
① DN-006SJ リアスポイラー-左右/ブラック	67955 ¥1,320 (¥1,200)
② DN-006SJ リアスポイラー-左右/マットブラック	67963 ¥1,320 (¥1,200)

商品名	品番 / 価格
③ DN-006SJ リアスポイラー-左右/ホワイト	67965 ¥1,320 (¥1,200)



DN-006SJ
リアスポイラー-左右/ブラック
67955 ¥1,320 (¥1,200)



DN-006SJ
リアスポイラー-左右/
マットブラック 67963 ¥1,320 (¥1,200)



DN-006SJ
リアスポイラー-左右/ホワイト
67965 ¥1,320 (¥1,200)

■ DN-011RC/DN-012SV 補修品・オプション品

□ 枠の表示はオプション品です。

商品名	品番 / 価格
① DN-011RC.DN-012SV シールド/クリアー	68028 ¥2,200 (¥2,000)
② DN-011RC.DN-012SV シールド/スモーク	68081 ¥2,750 (¥2,500)
③ DN-011RC.DN-012SV シールド/ダークスモーク	68088 ¥2,750 (¥2,500)
④ DN-011RC.DN-012SV シールド/シルバーミラー	68103 ¥3,300 (¥3,000)
⑤ DN-011RC.DN-012SV ピンロックシート	62354 ¥4,840 (¥4,400)
DN-011RC 内装セット/S	67974 ¥6,600 (¥6,000)
DN-011RC 内装セット/M	67975 ¥6,600 (¥6,000)
⑥ DN-011RC 内装セット/L	67976 ¥6,600 (¥6,000)
DN-011RC 内装セット/XL	68024 ¥6,600 (¥6,000)

商品名	品番 / 価格
⑦ DN-011RC プレスディフレクター	68104 ¥1,430 (¥1,300)
DN-011RC リアスポイラー-S-M	68026 ¥2,530 (¥2,300)
⑧ DN-011RC リアスポイラー-L-XL	69502 ¥2,530 (¥2,300)
DN-012SV 内装セット/S	67968 ¥5,500 (¥5,000)
DN-012SV 内装セット/M	68105 ¥5,500 (¥5,000)
⑨ DN-012SV 内装セット/L	68106 ¥5,500 (¥5,000)
DN-012SV 内装セット/XL	68107 ¥5,500 (¥5,000)
⑩ DN-012SV プレスディフレクター	68125 ¥1,430 (¥1,300)



DN-011RC.DN-012SV
シールド/クリアー
68028 ¥2,200 (¥2,000)



DN-011RC.DN-012SV
シールド/スモーク
68081 ¥2,750 (¥2,500)



DN-011RC.DN-012SV
シールド/ダークスモーク
68088 ¥2,750 (¥2,500)



DN-011RC.DN-012SV
シールド/シルバーミラー
68103 ¥3,300 (¥3,000)



DN-011RC.DN-012SV
ピンロックシート
62354 ¥4,840 (¥4,400)



DN-011RC
内装セット/L
67976 ¥6,600 (¥6,000)



DN-011RC
プレスディフレクター
68104 ¥1,430 (¥1,300)



DN-011RC
リアスポイラー-L-XL
69502 ¥2,530 (¥2,300)



DN-012SV
内装セット/L
68106 ¥5,500 (¥5,000)



DN-012SV
プレスディフレクター
68125 ¥1,430 (¥1,300)

バーコードリストは巻末をご参照ください。

ラジエターキャップ

Radiator Cap

発売中



装着例



冷却効果を高めオーバーヒートを防止

冷却系の内圧を適正に保ち、オーバーヒートを防止するラジエターキャップ。純正交換タイプとして、確実な密閉性と安定した圧力管理を実現します。
耐圧:108kPa (1.1kg/cm²)

- 取付実績車両: ■HAWK11 (23) ■CB1000 HORNET (25) ■NC750X (16) ■Rebel500 (23) ■CB250R (23) ■Rebel250 (20) ■CRF250 (23) ■CL250 (23) ■XSR900 (22) ■MT-03 (21) ■GSX-S1000GT (23) ■V-STROM250 (21) ■Z900RS (19~20) ■Z900RS Black Ball Edition (26) ■Z650RS (22)
- 取付不可車両: ■CB1300SF/SB ■MT-09 ■MT-07

108kPa (1.1kg/cm²)

65323 ¥1,650 (¥1,500)



※□は2026カタログ掲載頁。

※1.5h は必須同時交換品を含めたトータル作業時間の目安。

※0.5h は単独での取付作業時間の目安。

※は規定の条件を満たせば公道使用できます。

※NO は法基準に抵触するため公道使用できません。

メーカー: ■=ホンダ ■=スズキ ■=ハーレーダビッドソン ■=ヤマハ ■=カワサキ ■=その他外車

クロスリンクキャリア

Cross-Link Carrier

特許出願中

Cross-Link Carrier

繊維強化プラスチック製の高強度トッププレート採用。
ヘンリービギンズのイーザリングベルトや、GIVIモノロックトップケース&タンクロックが簡単に取り付けできる。

- ベース: 高強度な繊維強化プラスチック製 (PA6-GF30) 水抜き穴付き。水の浸入を防ぐボルトキャップラバー付属。
- パイプ、ステー: スチール製、黒塗装仕上げ
- ※トップケースはGIVIモノロックケースのみ使用可能。
- ※最大積載重量以上の荷物を載せた場合、車体リアフレームやステーが破損する恐れがあります。



旅の可能性を広げる3つの専用取り付け方法

イーザリングベルト

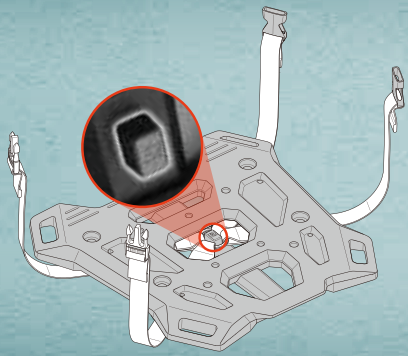

中心のリングがキャリア中央にはまり、簡単にセンター出しが可能。バッグを外した時のベルト脱落も防止。



GIVI モノロック汎用ベース

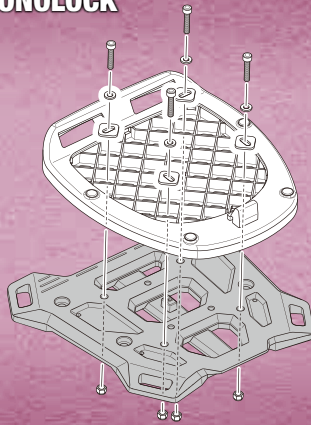

GIVIモノロックケースの汎用ベースプレートに適合。専用のボルト穴を用意。



GIVI タンクロックアタッチメント

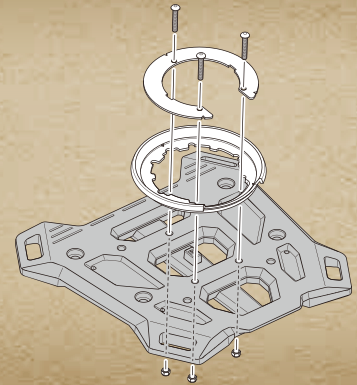

GIVIタンクロックをキャリアに装着可能。別売のBF01アタッチメントを使って取付。専用のボルト穴を用意。



高強度の繊維強化プラスチック製トッププレート

ベルト固定に耐える高強度素材



トッププレート部分は高強度なガラス繊維強化プラスチック製 (PA6-GF30)。エンジンプロテクターにも採用される高強度素材。

※は2026カタログ掲載頁。

高密度リブで構造的にも強い



ベルトで強く引いた際のたわみを解決。太くて深いリブを高密度に配置することで引張り強度を確保した構造。

※1.5h は必須同時交換品を含めたトータル作業時間の目安。

※0.5h は単独での取付作業時間の目安。

※は規定の条件を満たせば公道使用できます。

※は法基準に抵触するため公道使用できません。

水たまりと錆を防ぐ



水抜き穴で水たまりを防ぐ。水の浸入を防ぐボルトキャップラバーを装備。

メーカー: =ホンダ =スズキ =ハーレーダビッドソン =ヤマハ =カワサキ =その他外車



■CB1300SF ('10~'25)

0.5h

66040 ¥20,900(¥19,000) 4 909449 683682



※フェンダーレスキット(62577)との同時装着不可

■CB1000F/SE ('26) (8BL-SC94)

0.75h

66037 ¥29,700(¥27,000) 4 909449 683712



■CB400SF ('14~'21)

0.5h

66038 ¥19,800(¥18,000) 4 909449 683705



※年式により取り付けには、純正カウルの穴あけ加工が必要です。

■PCX160 ('21~'25) ■PCX150 ('12~'20) ■PCX125 ('10~'25)

0.5h

66036 ¥18,700(¥17,000) 4 909449 684207

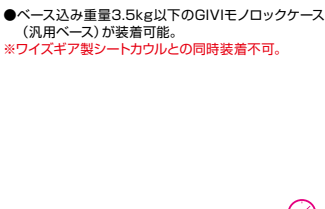

●ベース込み重量3.5kg以下のGIVIモノロッケース(汎用ベース)が装着可能。
※ワイズギア製シートカウルとの同時装着不可。

■XSR900/GP ('22~'26) (8BL-RN96J)

0.3h

66064 ¥23,650(¥21,500) 4 909449 683668



■GSX-8S/8R ('26)

0.75h

66039 ¥35,200(¥32,000) 4 909449 683699

補修部品



■補修用エンドキャップ(φ22.2)

●2個入り

92321 ¥220(¥200) 4 909449 473238



■補修用エンドキャップ(φ25.4)

●2個入り

95362 ¥220(¥200) 4 909449 500644

※は2026カタログ掲載頁。

※1.5h は必須同時交換品を含めたトータル作業時間の目安。

※0.5h は単独での取付作業時間の目安。

※は規定の条件を満たせば公道使用できます。

※は法基準に抵触するため公道使用できません。

メーカー: ■ホンダ ■スズキ ■ハーレービッグホン ■ヤマハ ■カワサキ ■その他外車

グラブバー

Grab Bar



発売中

レトロなパイプワークでドレスアップ

車体の取り回しや純正オプションのセンタースタンド使用時に便利。本体スチール製。ボルトオン装着可能。

●メインパイプ径:φ22.2 ※センタースタンド使用時に過度な負荷をかけないでください。 ※LEDフェンダーレスキット(62577)との同時装着不可。



装着例



装着例



■CB1000F/SE ('26) (8BL-SC94)

■CB1000F/SE ('26) (8BL-SC94)

マットブラック

62575 ¥18,700 (¥17,000)



クロームメッキ

69554 ¥24,200 (¥22,000)



●スチール製ツヤ消し黒塗装仕上げ

●スチール製クロームメッキ仕上げ

パイプエンジンガード補修品一覧表

P.331、332

Repair Parts for Pipe Engine Guard

発売中

補修部品

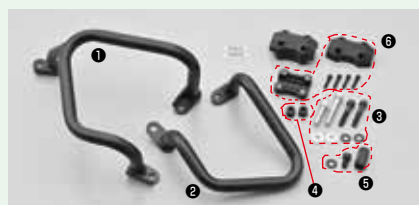

■CB650R E-Clutch (60880)

① エンジンガード本体 右側※	60879	¥15,950 (¥14,500)
② エンジンガード本体 左側※	19650	¥13,200 (¥12,000)
③ ボルトセット	19651	¥2,310 (¥2,100)
④ カラーセット	20335	¥2,200 (¥2,000)
⑤ EXTENDナットセット	60878	¥2,530 (¥2,300)
⑥ リダクションスライダー単品	96388	¥2,530 (¥2,300)

※ロゴシール1枚付き

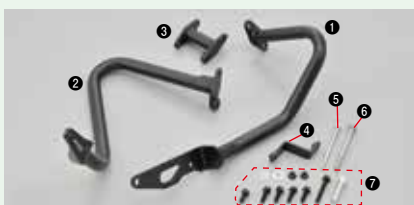

■HAWK 11 (28945)

① エンジンガード本体 右側※	21020	¥18,700 (¥17,000)
② エンジンガード本体 左側※	21021	¥18,700 (¥17,000)
③ エンジンガードジョイント	21022	¥2,970 (¥2,700)
④ ブラケット	21017	¥1,650 (¥1,500)
⑤ 六角ボルト M8×110×P1.25	95237	¥1,100 (¥1,000)
⑥ フランジボルト M10×110×P1.25	95156	¥1,430 (¥1,300)
⑦ ボルトセット	92254	¥3,190 (¥2,900)

※ロゴシール1枚付き

バーコードリストは巻末をご参照ください。

ディスプレイケース

Display Case

発売中

ヘルメットやフィギュア、スニーカーなどを見せてディスプレイ

ヘルメットやフィギュア、スニーカーをほこりから守るディスプレイケース。ドアはマグネット式なので、物の出し入れが簡単。ケースの向き、ドアの開閉方向もお好みで設置可能です。

※本製品はお客様組み立て品です。非常に傷つきやすい素材ですので組み立ての際は、ほこりのない平らな場所で行ってください。

※製品の特性上、生産時の指紋や機械の痕、小傷が付いている場合があります。あらかじめご了承ください。 ※生産時の指紋や機械の痕は、やわらかい布でふき取ってください。

※本製品はPET素材です。高濃度のアルコール、アセトン等を使用した場合、白化、溶解、変形する恐れがあります。あらかじめご了承ください。

■ヘルメットディスプレイケース

■シューズディスプレイケース



5個使用例



2個使用例



5個使用例



2個使用例



使用例



※ヘルメットは商品に含まれません。



使用例



※シューズは商品に含まれません。

●サイズ:幅45×奥行き33×高さ33 (cm)

●サイズ:幅36×奥行き27×高さ20.5 (cm)

69715 ¥3,630 (¥3,300)



69716 ¥2,420 (¥2,200)



※口は2026カタログ掲載頁。

※1.5h は必須同時交換品を含めたトータル作業時間の目安。

※0.5h は単独での取付作業時間の目安。

※は規定の条件を満たせば公道使用できます。

※No は法基準に抵触するため公道使用できません。

メーカー: ■=ホンダ ■=スズキ ■=ハーレーダビッドソン ■=ヤマハ ■=カワサキ ■=その他車

BALL GRIP BRUSH (ボールグリップブラシ)

BALL GRIP BRUSH

発売中

握りやすいボール形状の洗車ブラシ

ラバー素材と凹凸加工により高いグリップ性を実現し、濡れた状態でもしっかり握りやすく、力を入れやすい設計です。細かな動かしやすさにも配慮し、洗車時の作業負担を軽減します。また、自立形状により洗車中の仮置きにも便利。洗車後はブラシを乾かしながらスタンド収納でき、ブラシ部分が床に触れないため衛生的に保管できます。

※使用前に自立しない箇所を試し洗いをしてください。 ※砂や泥などの硬い異物が付着したまま使用しないでください。傷の原因になります。 ※塗装面・樹脂・メッキ部への使用は、必ず十分な水と洗剤を併用してください。 ※強くこすりすぎないでください。 ※本来の用途以外には使用しないでください。 ※使用後はブラシに付着した汚れを十分に洗い流し、乾燥させてから保管してください。



使用例



使用例



ブラシ部にはコシの強いPP素材を採用したハードタイプを採用。耐薬品性に優れ、さまざまな洗浄シーンに対応します。固着した汚れを掻き出しやすく、凹凸の多い金属パーツにもブラシ面を押し付けながらしっかり洗浄できます。



ブラシ部にはPBT素材を採用し、化粧筆のようなやわらかさと、ほどよい弾力を両立。傷に弱いパーツにもやさしく使用でき、広範囲を均一な圧力で洗浄できます。繊細な洗浄作業を効率よく行なえるソフトタイプです。

ハード

66583 ¥2,310 (¥2,100)



ソフト

66588 ¥2,310 (¥2,100)



ディテールブラシ 3本セット

3-Piece Detail Brush Set

発売中

汚れに合わせて使い分けできるブラシセット

汚れや用途に合わせて使い分けできる、ブラシの3種類セット。握りやすいラバーグリップは細かな作業でも滑りにくく、適度な弾力を発揮。さらに、グリップとヘッドを一体構造とすることで、ブラシ本来のコシの強さを活かした設計です。

・ソフトブラシ:PBT素材ならではの化粧筆のようなやわらかさとほどよい弾力で、傷に弱いパーツをやさしく洗浄できる。

・ミディアムブラシ:天然豚毛特有の適度なコシで、カウルや金属面などの一般的な汚れをしっかりと落とす。

・ハードブラシ:PET素材により、しなやかさと強いコシを両立。固着汚れをしっかりと掻き出せるほか、耐薬品性にも優れ、さまざまな洗浄に使用できる。

※使用前に自立しない箇所を試し洗いをしてください。 ※砂や泥などの硬い異物が付着したまま使用しないでください。傷の原因になります。 ※塗装面・樹脂・メッキ部への使用は、必ず十分な水と洗剤を併用してください。 ※強くこすりすぎないでください。 ※本来の用途以外には使用しないでください。 ※使用後はブラシに付着した汚れを十分に洗い流し、乾燥させてから保管してください。



奥まった場所まで届く175mmロンググリップ。



使用例



せまい場所でも干渉しにくい80mmショートグリップ。



使用例

ロング

66609 ¥2,310 (¥2,100)



ショート

66628 ¥1,980 (¥1,800)



i ペグハンマー-NAGURI

i Peg Hammer NAGURI

発売中

収納性に優れたiペグハンマーにオールブラックモデルを追加

i Peg Hammer NAGURI

i ペグハンマー-NAGURI



DAYTONA

意匠登録 No.D1808941



ハンマーヘッドから無駄な出っ張りを削ぎ落とし、使い心地とデザインの両方を際立たせたi型ペグハンマー-NAGURIに、オールブラックモデルを追加しました。

●本体サイズ:長さ約25cm×幅約3cm×奥行約5cm ●重量:約550g

●素材:ヘッド:スチール、ハンドル:ABS

※汗や雨で滑る場合は、フック部分の穴に市販のひもを取り付けて、ストラップとして手首に通してご使用ください。

ABS/スチール

64012 ¥2,970 (¥2,700)



※は2026カタログ掲載頁。

※1.5h は必須同時交換品を含めたトータル作業時間の目安。

※0.5h は単独での取付作業時間の目安。

※は規定の条件を満たせば公道使用できます。

※No は法基準に抵触するため公道使用できません。

メーカー: ■ホンダ ■スズキ ■ハーレーダビッドソン ■ヤマハ ■カワサキ ■その他外車

タープ4

Tarp 4

発売中

使いやすさを追求した3×3mのスクエアタープ

Tarp 4

タープ4



タープ4 (65312) + アルミポール165 (61406) 2本同時使用例



タープ4 (65312) + マエヒロドーム+ (48341) + アルミポール165 (61406) 2本同時使用例



タープ4 (65312) + アルミポール165 (61406) 2本同時使用例



ランタンなどを掛けられるDカン付き



ツーリングキャンプに便利な小ぶりでシンプルなタープ。

- 本体サイズ: 300×300 (cm)
- 収納サイズ: φ12×30 (cm)
- 重量: 約1.0kg
- 素材: 68Dリップストップポリエステル (初期耐水圧3000mm/JIS L-1092 A法)

フォレストカーキ

65312 ¥9,900 (¥9,000)



カーサイドシェルター

Car Side Shelter

発売中

クルマとつなげて、すぐに広がる快適空間

Car Side Shelter

カーサイドシェルター



カーサイドシェルター (63364) + アルミポール (61406) 2本同時使用例

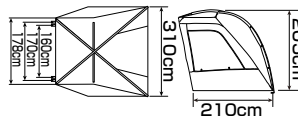

トヨタ ノア装着例



トヨタ ハイース装着例

クルマの横に取り付けるだけで、もう一つの快適空間をプラスできるカーサイドシェルター。ハイースやミニバンに装着可能で、車中泊・デイキャンプ・アウトドアイベントなど幅広いシーンで活躍します。雨や日差しをしっかりガードし、リビングやキッチンスペースとして快適に使えます。別売のタープポールを使用すればデイキャンプのサンシェードとしても使用可能。

- 本体サイズ: 310×210×205 (cm) ※1
- 収納サイズ: 62×φ19 (cm)
- 重量: 約3.3kg
- 素材 幕体: 190Tポリエステル (初期耐水圧 3000mm/JIS L-1092 A法) ポール: アルミ (A7001)
- カラー: フォレストカーキ
- ※1: 装着車両によって本体サイズに差異がでます。 ※アルミポール (61406) は別売りです。

フォレストカーキ

63364 ¥22,000 (¥20,000)



車の屋根には吸盤で装着します

ランタンフック付き

※は2026カタログ掲載頁。

※1.5h は必須同時交換品を含めたトータル作業時間の目安。

※0.5h は単独での取付作業時間の目安。

※は規定の条件を満たせば公道使用できます。

※No は法基準に抵触するため公道使用できません。

メーカー: ■=ホンダ ■=スズキ ■=ハーレーダビッドソン ■=ヤマハ ■=カワサキ ■=その他外車

Repair Parts

吸盤



●2個入り

68694 ¥1,980 (¥1,800)



マエヒロドームE

MAEHIRO® Dome E

発売中

前室広々、エントリーモデル

MAEHIRO® Dome E

マエヒロドームE



neGla®



ベンチレーター



開閉できるインナーテントベンチレーター

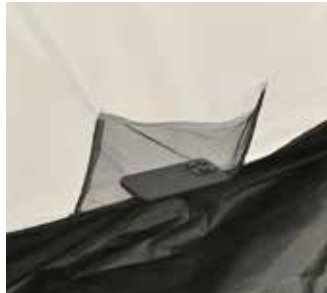

ポケット付き



ランタンフック付き

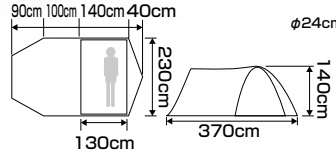

側面扉は左側のみ



便利な後室付き

広い前室を設けつつ、基本構造や生地素材を見直しお求めやすい価格を実現。

- 本体サイズ: 370×230×140 (cm) ●インナーサイズ: 130×210 (cm)
- 収納サイズ: 48×φ24 (cm) ●重量: 約4.2kg
- 素材: 外幕…68Dリップストップポリエステル、PU (初期耐水圧3000mm JIS L-1092 A法)
内幕…190Tポリエステル (床部150Dポリエステル:初期耐水圧床部のみ2000mm JIS L-1092 A法)
ポール…アルミ (A7001)
- 1人用

フォレストカーキ

65310 ¥28,820 (¥26,200)



Option

グランドシート



- 収納サイズ: 18×21 (cm) ●重量: 約260g ●素材: 150Dポリエステル (初期耐水圧2000mm/JIS L-1092A法)

65506 ¥2,860 (¥2,600)



※は2026カタログ掲載頁。

※1.5h は必須同時交換品を含めたトータル作業時間の目安。

※0.5h は単独での取付作業時間の目安。

※は規定の条件を満たせば公道使用できます。

※No は法基準に抵触するため公道使用できません。

メーカー: ●ホンダ ●ニッサン ●ハーレーダビッドソン
●ヤマハ ●カワサキ ●その他外車

ルーフフライ



- 収納サイズ: 17×23×4 (cm) ●重量: 約380g
- 素材: 68Dリップストップポリエステル (初期耐水圧3000mm/JIS L-1092A法)

69009 ¥4,950 (¥4,500)



今、お使いのインカムを下取りに出すと 新型RESOインカムへの アップグレードが**お得に**。



RESO
インカム

期間 **8月15** 2026年
日(土)まで

≡ 手続きはかんたん3ステップ ≡



RESO Trade In

新型RESOインカムをご購入後、今お使いのインカムをDAYTONAが下取ります。二次元コードから特設サイトへアクセスするだけで、かんたんに手続きが完了します。モデルごとに定められた規定金額での下取りなので、査定のみは一切不要です。申込画像と相違のない商品の到着を確認後、当社より指定口座へ入金いたします。下取り条件の詳細は、特設サイトにてご確認ください。

下取り金額を今すぐ確認

特設サイトでは、モデルごとの下取り金額を事前に確認できます。まずは二次元コードを読み取ってみてください。



下取り対象条件

- すべての機能が正常に動作していること。
- スピーカー、マイクなど、付属品一式が揃っていること。
- ご本人が正当に所有しているインカムであること。

2026年7月営業日カレンダー

日	月	火	水	木	金	土
28	29	30	1	2	3	4
5	6	7	8	9	10	11
12	13	14	15	16	17	18
19	20	21	22	23	24	25
26	27	28	29	30	31	1

赤字は、休日とさせていただきます。

※は2026カタログ掲載頁。

※は必須同時交換品を含めたトータル作業時間の目安。

※は単独での取付作業時間の目安。

※は規定の条件を満たせば公道使用できます。

※は法基準に抵触するため公道使用できません。

メーカー: =ホンダ =スズキ =ハーレーダビッドソン
=ヤマハ =カワサキ =その他外車

第15回 **茶ミーティング**
今年も開催決定
2026年9月26日(土曜日)
イベントの詳細情報は、デイトナ公式サイトおよび各種SNSで順次後悔してまいります。

ラブレター7月号掲載バーコードリスト

P1 DS-505 T-WPシューズ





品番	商品名	バーコード
66574	ブラック 22.5	4 909449 679432
66575	ブラック 23	4 909449 679449
66576	ブラック 23.5	4 909449 679456
66577	ブラック 24	4 909449 679463
66578	ブラック 24.5	4 909449 679470
66579	ブラック 25	4 909449 679487
66580	ブラック 25.5	4 909449 679494
66581	ブラック 26	4 909449 679500
66582	ブラック 26.5	4 909449 679517
66585	ブラック 27	4 909449 679524
66586	ブラック 27.5	4 909449 679531
66587	ブラック 28	4 909449 679548
66589	グレー 22.5	4 909449 679555
66590	グレー 23	4 909449 679586
66591	グレー 23.5	4 909449 679562
66592	グレー 24	4 909449 679579
66593	グレー 24.5	4 909449 679593
66594	グレー 25	4 909449 679609

品番	商品名	バーコード
66595	グレー 25.5	4 909449 679616
66596	グレー 26	4 909449 679623
66597	グレー 26.5	4 909449 679630
66600	グレー 27	4 909449 679647
66601	グレー 27.5	4 909449 679654
66602	グレー 28	4 909449 679661
66603	ブラウン 22.5	4 909449 679678
66604	ブラウン 23	4 909449 679685
66605	ブラウン 23.5	4 909449 679692
66606	ブラウン 24	4 909449 679708
66607	ブラウン 24.5	4 909449 679715
66608	ブラウン 25	4 909449 679722
66611	ブラウン 25.5	4 909449 679739
66613	ブラウン 26	4 909449 679746
66615	ブラウン 26.5	4 909449 679395
66616	ブラウン 27	4 909449 679401
66618	ブラウン 27.5	4 909449 679418
66620	ブラウン 28	4 909449 679425





ラブレター7月号掲載バーコードリスト





P3/P5 PILOT PRO/PILOT NEO 補修部品/オプション品

品番	商品名	バーコード
66208	45mmスピーカー	 4 909449 683279
66209	ヘルメット増設キット	 4 909449 683286
20144	コンパクトスピーカー PRO/NEO用	 4 909449 683309
66263	マグネットベース	 4 909449 683316
66267	クリップマウント	 4 909449 683361
66268	粘着マウント	 4 909449 683378

品番	商品名	バーコード
66266	ワイヤーマイク	 4 909449 683354
66265	ブームマイク	 4 909449 683330
66264	スピーカー	 4 909449 683323
66287	面ファスナーセット	 4 909449 683385
66211	USB Type-C 共通充電ケーブル	 4 909449 683293

P7 PILOT LITE 補修部品/オプション品

品番	商品名	バーコード
20145	コンパクトスピーカー LITE用	 4 909449 683347
66292	クリップベース	 4 909449 683408
66288	粘着ベース	 4 909449 683392
66298	ワイヤーマイク	 4 909449 683422

品番	商品名	バーコード
66297	ブームマイク	 4 909449 683415
66321	スピーカー	 4 909449 683248
66327	面ファスナーセット	 4 909449 683255
66211	USB Type-C 共通充電ケーブル	 4 909449 683293

ラブレター7月号掲載バーコードリスト

P9 DN-006SJ/DN-011RC/DN-012SV 補修部品/オプション品

品番	商品名	バーコード
67955	DN-006SJ リアスポイラー左右/ブラック	4 909449 682623
67963	DN-006SJ リアスポイラー左右/マットブラック	4 909449 682630
67965	DN-006SJ リアスポイラー左右/ホワイト	4 909449 682647
68028	DN-011RC, DN-012SV シールド/クリアー	4 909449 682814
68081	DN-011RC, DN-012SV シールド/スモーク	4 909449 682821
68088	DN-011RC, DN-012SV シールド/ダークスモーク	4 909449 682838
68103	DN-011RC, DN-012SV シールド/シルバーミラー	4 909449 682845
62354	DN-011RC, DN-012SV ピンロックシート	4 909449 661147
67974	DN-011RC 内装セット/S	4 909449 682760
67975	DN-011RC 内装セット/M	4 909449 682791

品番	商品名	バーコード
67976	DN-011RC 内装セット/L	4 909449 682777
68024	DN-011RC 内装セット/XL	4 909449 682784
68104	DN-011RC プレスディフレクター	4 909449 682852
68026	DN-011RC リアスポイラー/S-M	4 909449 682807
69502	DN-011RC リアスポイラー/L-XL	4 909449 685891
67968	DN-012SV 内装セット/S	4 909449 682753
68105	DN-012SV 内装セット/M	4 909449 682869
68106	DN-012SV 内装セット/L	4 909449 682876
68107	DN-012SV 内装セット/XL	4 909449 682883
68125	DN-012SV プレスディフレクター	4 909449 682746

P12 パイプエンジンガード 補修部品/オプション品

品番	商品名	バーコード
60879	■CB650R E-Clutch (60880) エンジンガード本体 右側	4 909449 662977
19650	■CB650R E-Clutch (60880) エンジンガード本体 左側	4 909449 576045
19651	■CB650R E-Clutch (60880) ボルトセット	4 909449 575741
20335	■CB650R E-Clutch (60880) カラーセット	4 909449 575680
60878	■CB650R E-Clutch (60880) EXTENDナット セット	4 909449 662960
96388	■CB650R E-Clutch (60880) リダクションスライダー単品	4 909449 513798

品番	商品名	バーコード
21020	■HAWK11 (28945) エンジンガード本体 右側	4 909449 611012
21021	■HAWK11 (28945) エンジンガード本体 左側	4 909449 611029
21022	■HAWK11 (28945) エンジンガードジョイント	4 909449 611036
21017	■HAWK11 (28945) ブラケット	4 909449 611005
95237	■HAWK11 (28945) 六角ボルト M8×110×P1.25	4 909449 610992
95156	■HAWK11 (28945) フランジボルト M10×110×P1.25	4 909449 611050
92254	■HAWK11 (28945) ボルトセット	4 909449 611081

財布の紐を考える

■ 混迷する世界経済

昨年から今年にかけて経済の混迷が続いています。ロシアのウクライナ侵攻から始まった穀物と飼料の流通不全で食品を中心に値上げが相次ぎ、それは現在も続いています。更に天候不順でコメの収穫量が減って米価が急騰し、これをうけて流通業者が今年の作付け分も先行して高値で買い付けたことで、今も米の価格は不安定に推移しています。米国のトランプ大統領は関税をディールの武器にして、これに世界の国々が翻弄されています。これに追い打ちをかけるように、3月には核問題で協議中のイランに一方的に攻撃を仕掛け、これに応戦するかのようにイランはホルムズ海峡を封鎖しました。その為、世界各国の船舶が海峡に留め置かれ、原油の供給が滞っています。その影響で日本ではナフサ由来の資材や商品の流通が目詰まりを起し、建築関連や食品関連をはじめとする様々な資材の供給が滞り、現場はその対応に苦慮しています。カルビーはパッケージの色をカラーから白黒にするなどの対応で凌ぎましたが、この取り組みは非常時を前向きに捉え、話題性を喚起し、結果的に消費に繋がるといった、需要創造的なマーケティングと見ることもできます。

ホルムズ海峡封鎖の影響が世界の国々に深刻な影響をもたらしているのは周知のとおりです。例を挙げればきりがありませんが、バイク関連の業界でもエンジンオイルやブレーキオイルをはじめとするケミカル品の不足が店の経営に影響しています。こうした状況が続けば、この先、塗料やブリスターパックなどの包装資材の他にも様々な面に影響が及ぶと懸念されます。

■ 人口減少と円安

こうした情勢をうけて、ナフサをはじめ原油由来する製品の供給不安を背景に値上げが相次いでいますが、これらの輸入品の値上げの要因には円安も大きく影響しています。

十数年前までは戦争や大災害などの有事の際は、投資家がリスクを避けて安全通貨の円を買う、「有事の円買い」が常でしたが、今ではそれは過去のものとなっています。円安の要因として、利上げに慎重な日銀の金融政策や、日本経済を牽引してきた主要の産業の衰退なども挙げられますが、根源的に見れば少子高齢社会の進行に伴う人口の減少が大きいのではないかと思います。ただ、人口減少は政府にとって喫緊の課題ではあっても、ここに至るまでの政治と今の若者の価値観と社会情勢を考えた時、人口が減少することは認めざるを得ないのが現実です。しかし、人口減少が円安の要因だと表だって言う論評はほとんど聞かれません。少子化対策などを政策に挙げる政府にとって、人口の減少は口に出したくない不都合な現実なので、こうした論評はなかなか表に出づらいなのでしょう。

ホルムズ海峡をはじめとする中東の政情不安、止まらない地球温暖化と気候変動、恒常的な円安など、幾つかの要因による諸物価急騰に対して賃金の上昇が追いつかず、人々は今の生活はもちろん将来の生活にも不安を抱かずにはられない状況です。そして、それは消費の低迷に直結しています。TVに映し出される、フードバンクを訪れる様々な人々を観る時、これは他人ごとではなく、まさに今、自分たちが生活している社会であることを実感せずにはられません。

■ 財布の紐の変遷

こうした世情を背景に、低迷する消費の現場では「顧客の財布の紐が硬くなっている」との言葉をよく耳にします。確かに財布の紐が硬くなっていることは事実でしょう。「財布の紐」については、ずいぶん前から消費の動向を形容する言葉として言われてきました。では実際に財布の紐とはどのような紐なのでしょう。その紐は時代や社会環境と共に変化していると思います。高度経済成長の時代にも財布の紐は論じられました。経済の成長に比例して所得が増えれば、財布の紐が緩み消費行動は活性化します。1970年代の年末の秋葉原では、ボーナスを手にした人々が垂涎の家電製品を買い求める様子が、「財布の紐も緩みがち」などのナレーションと共にTVに映し出されました。また、年が明けて日常に戻った街の商店街で買い物をする主婦の様子を、「お正月に出費がかさんだので、財布の紐も硬くなる」などと紹介していました。その後、財布の紐が緩みっぱなしのバブルの時代。そして、財布の紐が一気に締まったリーマンショックの時代。私たちが生活を営む中で、財布の紐はいつも私たちの消費行動と密接に繋がっています。そして、財布の紐は世情と共に紐そのものが変化しているのです。それなら、紐の実態を解明することで、紐の緩め方も分かるのではないのでしょうか。

■ 実質所得と財布の紐

財布の紐は大きく二つに分類されると思います。

一つは様々な物やサービスの値上げが常態化する中で、賃金アップが追いつかず実質所得が減っていること。食品は生活に必需のアイテム。家や車のローンも削れない。子育て中の家庭なら教育費も必要な出費。こうした生活に必需の科目から出費し、残った分は将来に備えて貯蓄にまわす。そうすると、余分な出費は絞らざるを得なくなるのが道理でしょう。そうした消費者の状態を販売する側は、「財布の紐が硬くなっている」と形容します。食品スーパー

では値上げの影響で客単価は上がりますが、購買点数は減っています。購入する商品によってはグレードを下げて価格の安い物に手を伸ばします。夕方の5時を過ぎる頃になると、食品の見切りの値下げを狙って来店する消費者も少なくありません。様々な工夫をして財布の紐を硬くしながらも、商品の値上げがあっても出費は容易に減りません。

こうした状況はバイク販売店でも用品店でも同様でしょう。財布の紐を硬く締めた顧客はオイルもタイヤも交換の時期を先に伸ばし、更にグレードを下げて出費を抑えようとするでしょう。中にはネットで安いタイヤやオイルを購入して、これを店に持ち込む顧客もいる様です。ヘルメットも値上げで高価になった大手のブランド品を諦めて、一ランク下のグレードの物を購入するケースが増えています。しかし、こうした顧客の行動を店が嘆くべきではありません。それが財布の紐を硬く締めている顧客の実情なのです。

■財布の紐への対応

こうした消費者の事情をマーケットとして捉え、消費者から支持を得ている店もあります。例えば、「激安の殿堂」を標榜するドンキホーテ。2017年にユニーを買収したドンキホーテはスーパーでもなくディスカウントでもない、新たな業態を構築している様に見えます。顧客は掘り出し物を見つけ出す宝探しのよう、少しのワクワク感を持ちながら、目にとまった雑貨に手を伸ばし、食品も一緒に購入しています。「声のする方に、進化する」の理念の下、機能特化と価格訴求のワークマンも、皆が知っているキャッチコピー「お値段以上」のニトリも、TVの広告で財布の紐を硬く締めている消費者に来店を促し、顧客が財布の紐を緩めるような商品と店内販促で売上を創りだしています。

ここ数年の間に街で目にすることが多くなったインド発祥の老舗バイクブランド、ロイヤルエンフィールドは、クラシカルなデザインと、他社のモデルと比較した値ごろ感で販売台数を伸ばしている様に思います。こうして顧客の硬くなっている財布の紐を、価値に対する価格の優位性で緩めて購入に繋げているのが、ここに記した3店と1メーカーです。

■心理的な財布の紐

もう一つは裕福とは言わないまでも、経済的には多少の余裕があるタイプ。欲しいものがある、お金もあるのに、なかなか消費に繋がらないタイプです。欲しいものがある、お金もあるのになぜ消費行動に繋がらないのか。それには大きく三つの購入決定の阻害要因があると思います。

■情報過多

一つは情報過多。商品を購入しようとするとき、店に出向いて商品に触れ、販売スタッフから直に商品に関する情報を入手して購入を決めるといった従前からの購入スタイルの他に、ネットやSNS、最近ではAIで必要な情報を入手して、それらを吟味して購入を決定しようとする試みです。販売員からの情報、あまたあるネット、SNSの情報、そしてAIの情報、等々、ポジティブもネガティブも色々な情報がありすぎて、その玉石混合の過剰な情報の洪水に混乱し、翻弄され、しまいには多すぎる情報を処理しきれずに、購入に至らないケース。情報疲れが購入を阻害します。

■自分との適合性

二つ目は商品の適合性に対する不安。あまたある商品の中で、自分が購入しようとする商品やサービスは本当に自分が欲するものなのか。本当に今が購入すべき時なのか。購入した途端、新しい商品が出ることはないのか。いざ、購入を決断する段になって自分との適合性に懐疑的になってしまい、なかなか最終決定に踏み切れないケースです。どうせ買うなら購入後に後悔したくない。当然の心理です。

■決め手の欠如

三つ目は決め手に欠けることです。商品やサービスに対する多すぎる情報に翻弄され、自分との適合性に不安を抱き、最終の購買の意思決定に踏み切れない。こうした状況を打開するには、購入を後押しする最後の決め手が必要です。では決め手とは何か。

決め手には内的要因と外的要因があると思います。内的要因は自分自身の事情によるものです。「どうせいつかは買うのだから、買うなら早い方が良い。ボーナスも入ったことだし、今、買おう」。というように、自身の中で納得性を見いだして購入を決めることです。外的要因としては、いくつかの商品やサービスを比較して、相対的な優位性が明確であることを理解すれば、それは購入の決め手になるでしょう。そうであれば、商品やサービスの相対的な優位性を訴求する必要があります。訴求の手段は優れたスペックの明示、POP、販売スタッフのプレゼンテーションなどが挙げられます。購入の条件が限定的で、それに価値を認めて納得すれば購入を決めます。例えばスーパーのタイムセールは限定された時間の条件の下で購入を促します。希少性などで販売量が限定された商品も、その希少性に価値を認めれば積極的に購入するでしょう。スペックや実績などの客観的なデータや資料で、商品やサービスの価値が伝わり、その良さが支持されれば納得して購入を決めるでしょう。最も信憑性があるのは知人、友人などからの推薦です。気心が知れて信頼できる知人や友人が太鼓判を押して推薦するものなら、安心して購入するのが消費者の心理です。

財布の紐が硬い今だからこそ、その紐の事情を理解して、紐を緩めて売上げに繋げる努力が求められます。それをするのが、今、必要とされるプロの販売スタッフだと思います。

共通化情報 CB1000F (2026年モデル)

メーカー	HONDA
車種名	CB1000F
型式	8BL-SC94

商品名	仕様	品番	税込価格	JAN	備考
ブレーキパッド (フロント)	ゴールデンパッドX No.100	67583	¥6,050	681930	2セット必要。
	赤パッド No.100	67575	¥4,752	681800	
ブレーキパッド (リア)	ゴールデンパッドX No.9	66725	¥6,050	681824	
	赤パッド No.9	66682	¥4,752	682142	
	ハイパーシンタード No.9	69558	¥5,610	686461	
	ハイパーパッド No.9	67747	¥3,520	680599	
PREMIUM ZONE ハンドルバーエンドブラグ	HONDA車 M6タイプ	99720等	各種		
超ヘビーウエイトバーエンド	HONDA車 M6タイプ	61555	¥8,800	657430	
アルミビレット ヘビーウエイトバーエンド 純正ハンドル対応 (リボルバータイプ)	HONDA車 M6タイプ	99832等	¥8,250	各種	
ロードステアリング	汎用 取付部φ28.6	17793	¥27,500	564769	スイッチボックス回り止め穴加工が必要です。 車体寸法が変わるため、車検証の記載変更が必要です。
GRIPPY GRIP	全長120mm	99269等	各種		
PROGRIP	全長120mm	98064等	各種		
ハイビジミラー ロッドタイプ	M10正ネジ 新保安基準適合	99260等	各種		左右共通、片側1個入り。
ハイビジミラー ローマウント	エッジ 左	19435	¥9,900	573464	M10正ネジ、新保安基準適合。 片側1個入り。 他:ダイヤ (19415)
	エッジ 右	19436		573471	M10正ネジ/逆ネジ、新保安基準適合。 片側1個入り。 他:ダイヤ (19430)
バラレルミラー	オーバル 左	14954	¥9,240	543962	片側1個入り。 他:ヘキサゴン (98917)
	オーバル 右	14955		543818	片側1個入り。 他:ヘキサゴン (98916)
緩衝装置付きミラーアダプター	M10正ネジ	99782	¥1,760	542439	左右2個セット。
軽量ナンバープレートホルダー	リフレクター無し Lサイズ / 全7色	99662等	各種		
	リフレクター付き Lサイズ / 全7色	99670等			
軽量ナンバープレート スタビライザー	リフレクター無し Lサイズ / 全7色	99678等	¥2,530	各種	
	リフレクター付き Lサイズ / 全7色	99680等	¥3,080		
メータープロテクションフィルム		61105	¥2,420	656969	
リアローダウンリンクロッド		67952	¥7,920	684467	シート高 20mmダウン。
Blast Barrier X (プラスチックバリアー エックス)	スモーク	71539	¥13,200	368466	取り付けには、車種専用スクリーン取付ステー (63796) が別途必要。
	クリアー	71538		368435	
Aerovisor (エアロバイザー)	スモーク	67572	¥5,720	331712	取り付けには、車種専用スクリーン取付ステー (63796) が別途必要。
	クリアー	67573		331729	
車種専用スクリーン取付ステー		63796	¥6,930	667347	Blast Barrier X / Aerovisorを取り付けるために必要なステー。
Blast Barrier (プラスチックバリアー) 車種別キット		62722	¥17,600	667309	
タンクパッド	軟質エンブレム	98317等	各種		
	ポッティング	96099等			
PROGRIP タンクパッド		98012等	各種		

※JANコードは、下6ケタのみを表記してあります。弊社JANコードは頭に「4909449」を付けてください。

※表示の価格は全て税込み価格です。

共通化情報 CB1000F (2026年モデル)

商品名	仕様	品番	税込価格	JAN	備考
フェーエルキャップパッド (ポッティングタイプ)	HONDA 2	97915	¥1,980	521908	
LEDフェンダーレスキット (ナンバー取付ステー)		62577	¥20,900	667804	グラブバー (69554/62575) との同時装着不可。
パイプエンジンガード	マットブラック	62415	¥37,400	669044	
エンジンプロテクター ストリームライン		37001	¥16,280	669532	
エンジンプロテクター	ブラック	38518	¥16,280	669525	
グラブバー	クロームメッキ	69554	¥24,200	686829	LEDフェンダーレスキット (ナンバー取付ステー) (62577) との同時装着不可。
	マットブラック	62575	¥18,700	686812	
PREMIUM ZONE ステップ	ライダー側 PZR-01	96557	¥18,480	513873	
	パッセンジャー側 PZP-04	96574		514016	
マルチステップ		60618	¥16,500	265482	
バイク専用ドライブレコーダー 「MiVue」	M820Pro	63340	¥53,900	665145	フロントカメラ：純正ヘッドライト横に貼り付け、もしくはミラーM10クランプステー (49337) を使用して取り付け。 リアカメラ：純正テールランプ上に貼り付け、もしくはナンバープレートクランプステー (39590) を使用して取り付け。 コントロールスイッチ：ハンドルバーに結束バンドで固定、もしくはミラーM10クランプステー (40884) を使用して取り付け。
	M802WD	47750	¥40,700	641231	
バイク専用ドライブレコーダー 「MiVue」 ステー	フロントカメラステー ミラーM10クランプ	49337	¥1,320	669587	バイク専用ドライブレコーダー「MiVue M820Pro/M802WD」のフロントカメラを取り付ける際に使用できるステー。
	リアカメラ ナンバープレートクランプ	39590	¥1,870	621370	バイク専用ドライブレコーダー「MiVue M820Pro/M802WD」のリアカメラを取り付ける際に使用できるステー。
	コントロールスイッチステー ミラーM10クランプ	40884	¥1,320	630143	バイク専用ドライブレコーダー「MiVue M820Pro/M802WD」のコントロールスイッチを取り付ける際に使用できるステー。
MOTO GPS LASER MSSS		25674	¥44,000	584644	本体：バイク用ステー (78180) を使用して取り付け。 受信ユニット：ETCアンテナステー (64436等) +ETCアンテナミラーホルダー用ステー (64439等) を使用して取り付け。 電源取り出しには、USB電源 Type-A (99502等) が別途必要。
バイク用ステー		78180	¥1,980	433621	MOTO GPS LASER MSSSの本体を取り付ける際に必要。
ETCアンテナステー 貼り付けタイプ	メッキ無し	64436	¥1,760	304112	MOTO GPS LASER MSSSの受信ユニットを取り付ける際に必要。 ETCアンテナミラーホルダー用ステー (64439等) との同時装着必須。
	メッキ仕上げ	67959	¥1,870	335123	
ETCアンテナ ミラーホルダー用ステー	メッキ無し	64439	¥924	304143	MOTO GPS LASER MSSSの受信ユニットを取り付ける際に必要。 ETCアンテナステー (64436等) との同時装着必須。
	メッキ仕上げ	67961	¥1,100	335130	
FLEX スマートフォンホルダー	FSH-1	60705等	¥3,960	各種	
	FSH-2	61822		659373	
	FSH-3 / 全3色	61826		659380	
FLEX スマートフォンホルダー オプションパーツ	B-4 ハンドルポストベース	60724	¥4,400	656181	
	B-6 Uポルトマウント	61829	¥1,980	659403	
	B-8 M8ボルトベース	61833	¥1,320	659427	
	B-9 メタルクローベース	63933	¥2,530	669594	
	B-10 樹脂クローベース	63934	¥1,980	669600	
バイク用 スマートフォンケース2	リジットタイプ	18866	¥6,160	579305	
	クイックタイプ	18868		565568	
スマートフォンホルダー		17232等	各種		

※JANコードは、下6ケタのみを表記してあります。弊社JANコードは頭に「4909449」を付けてください。

※表示の価格は全て税込価格です。

共通化情報 CB1000F (2026年モデル)

商品名	仕様	品番	税込価格	JAN	備考
GRエクスプロア スマートフォンマウント	GR-MT6 ポールマウント	65136	¥13,200	675618	
	GR-MT10 オフセットバーマウント	65140	¥14,300	675625	
	GR-MT11 バーマウント (ハンドルバーマウント)	65182	¥15,950	675632	
	GR-MT9 バーマウント (ミラーロッド)	65254	¥14,850	675649	
	GR-MT13 バーマウント クランプ M6	65256		675663	
	GR-MT13 バーマウント クランプ M8	65257		675670	
マルチバーUSB電源 Type-C	ミラークランプタイプ	17675	¥5,280	565070	左右どちらも取付可能。 他:Type-A (94497)
	ハンドルポスト クランプタイプ	17672等	¥5,500	各種	他:Type-A (スタンダード 93386/ ショートロー 93381)
マルチバーホルダー	ミラークランプタイプ	78030等	¥1,980	各種	左右どちらも取付可能。
	ハンドルポストクランプ	77436等	¥2,420		
HenlyBegins シェルシートバッグ シリーズ		65492等		各種	
HenlyBegins シートバッグ PROII シリーズ		26211等		各種	
HenlyBegins シートバッグ BASIC 2 シリーズ		49806等		各種	
HenlyBegins シートバッグ BASIC シリーズ		96719等		各種	
HenlyBegins シートバッグ		19437等		各種	
HenlyBegins サイドバッグ	DH-725	98655	¥22,000	533642	
GIVI シートロックフランジ	S430	17874	¥6,600	564929	
GIVI テールロックバッグ	TLB20	32612	¥22,000	610572	
GIVI タンクロックバッグ	ST611+	48821	¥29,700	644607	取り付けには、タンクロックアタッチメント BF30 (97507) が別途必要。
GIVI タンクロックアタッチメント	BF30	97507	¥3,960	518960	
マルチウイングキャリア		62573	¥33,000	668757	最大積載重量 5kg
PREMIUM ZONE ツーリングフック	M8ボルト用 / 全8色	91965等	¥2,090	各種	2個入り
ハイパフォーマンスバッテリー	DYZT10S	92884	¥12,430	467671	
PREMIUM ZONE オイルフィルターキャップ	M20×P2.5 / 全3色	91890等	¥6,050	各種	
アルミビレット オイルフィルターキャップ (BULLETタイプ)	M20×P2.5 / 全6色	98399等	¥1,760	各種	
オイルフィルターキャップ	M20×P2.5 / 全5色	68435等	¥1,870	各種	
スーパーオイルフィルター	F-16 カートリッジ式	67926	¥1,760	333976	
リプレイスオイルフィルター	F-01/F-16 カートリッジ式	98737	¥1,540	536346	
Oリング	O-07 レベルゲージパッキン	17618	¥264	563120	
オイルフィルターレンチ	14面 64mm	96320	¥1,540	511930	
フロントスタンドⅢ		28149	¥16,500	602386	付属のステムアダプターを使用せず、本体固定のΦ13を使用。
リアスタンド アジャスタブルⅢ	L型・U型 アタッチメント付属	27934	¥15,400	598429	L型アタッチメントを使用。
	貫通 アクスルシャフト用 アタッチメント付属	48338	¥17,050	643259	
ブラックカバー ウォーターレジスタントライト クイック	Lサイズ	48306	¥19,800	641705	
ブラックカバー ウォーターレジスタントライト	Lサイズ	97941	¥14,300	524954	

※JANコードは、下6ケタのみを表記してあります。弊社JANコードは頭に「4909449」を付けてください。

※表示の価格は全て税込み価格です。

共通化情報 CB1000F (2026年モデル)

商品名	仕様	品番	税込価格	JAN	備考
バイクカバー-SIMPLE	Lサイズ / ブラック	98202	¥8,250	524220	
	Lサイズ / シルバー	97961		524190	
ストレッチインナー ハーフカバー	Mサイズ	22145	¥8,800	596920	
ブラックカバー コンパクトハーフカバー	ミディアム	22133	¥5,225	578025	
ストロンガーU字ロック	W154×H120mm	32696	¥7,150	605851	フロントに使用。
	W154×H220mm	32698		605875	リアに使用。
ディスクロック		31255	¥4,950	595930	
ダイヤルヘルメットホルダー	マスターシリンダー クランプタイプ	49407	¥6,050	647615	ミラーホルダー付き。
	ミラーM10クランプタイプ	49171	¥4,565	646823	左右どちらも取付可能。
	車種専用	62591	¥5,500	665091	
ヘルメットホルダー	マスターシリンダー クランプタイプ	63069	¥4,950	664438	ミラーホルダー付き。
	ミラーM10クランプタイプ	79399	¥3,245	439517	左右どちらも取付可能。
	車種専用	62589	¥4,180	665107	

※JANコードは、下6ケタのみを表記してあります。弊社JANコードは頭に「4909449」を付けてください。

※表示の価格は全て税込み価格です。

共通化情報 CL250 E-Clutch (2025年モデル)

メーカー	HONDA
車種名	CL250 E-Clutch
型式	8BK-MC57

商品名	仕様	品番	税込価格	JAN	備考
ブレーキパッド (フロント)	ゴールデンパッドX No.19	66735	¥6,050	682036	
	赤パッド No.19	66713	¥4,752	680506	
	ハイパーシンタードパッド No.19	69566	¥5,610	686218	
	ハイパーパッド No.19	67755	¥3,520	680162	
ブレーキパッド (リア)	ゴールデンパッドX No.9	66725	¥6,050	681824	
	赤パッド No.9	66682	¥4,752	682142	
	ハイパーシンタードパッド No.9	69558	¥5,610	686461	
	ハイパーパッド No.9	67747	¥3,520	680599	
PREMIUM ZONE マスターシリンダー タンクキャップ	HONDA-B / 全4色	98274等	¥6,050	各種	フロントに使用。
PROGRIP	全長125mm	98053	¥3,300	522950	φ22.2ハンドル用、エンド非貫通。
FLATスロットルスリーブ (スロットルスペーサー付き)	HONDA1	61634	¥1,100	661383	
ハイビジミラー ロッドタイプ	M10正ネジ 新保安基準適合	60483等	各種		
緩衝装置付き ミラーアダプター	M10正ネジ	99782	¥1,760	542439	左右2個セット。
ハイビジミラー 貼り付けタイプ	HONDA3 / ゴールド	41475	¥6,930	622889	新保安基準適合、左右2個セット。
	HONDA3 / ブルー	41473		622896	
ウインカーホルダープレート (M8用)	HONDA3	18986	¥2,420	574607	リアに使用。
フォーククランプ ウインカーブラケット (M8用)	φ41 フロントフォーク用	19269	¥5,830	577653	
マルチフォーククランプ (M10用)	41mm / クローム	69371	¥3,080	346730	
	41mm / ブラック	69372		346747	
リアウインカーブラケット (M8用)	サービスホール付き	23290	¥3,850	581841	
		23289	¥2,310	581711	
LED対応ウインカーリレー	HONDA 8ピン ESS採用車専用	17575	¥6,050	561751	
VELONA タコメーターキット	φ60	33103	¥22,000	622438	
	φ48	32723		633496	
ローダウンキット	シルバーボディ/ ブラックスプリング	41881	¥86,900	623299	純正比-32mm~-47mm 専用サイドスタンド付属。
	ブラックボディ/ ブラックスプリング	41580		623114	
Aerovisor (エアロバイザー) 車種別キット	スモーク	42237	¥19,800	637272	別売のタコメーター取り付けステーセット (29994/299987) を使用することで、VELONA タコメーター (44203/44198) の同時装着が可能。
	クリアー	47767		638965	
ウインドシールドSS	スモーク	42236	¥30,800	646298	別売のタコメーター取り付けステーセット (29994/299987) を使用することで、VELONA タコメーター (44203/44198) の同時装着が可能。
汎用ナックルバイザー	全4種	70926等	各種		左右セット。 取り付けには、汎用ナックルバイザー取付ステーセット (70874) が別途必要。
エアロナックルバイザー	スモーク	90962	¥8,470	468722	左右セット。 取り付けには、汎用ナックルバイザー取付ステー (70874) が 別途必要。
汎用ナックルバイザー 取付ステーセット	ミラー径M10用	70874	¥3,410	360316	

※JANコードは、下6ケタのみを表記してあります。弊社JANコードは頭に「4909449」を付けてください。

※表示の価格は全て税込み価格です。

共通化情報 CL250 E-Clutch (2025年モデル)

商品名	仕様	品番	税込価格	JAN	備考
タンクパッド (ポッティングタイプ)		98317等	各種		
フェーエルキャップパッド (ポッティングタイプ)	HONDA2	97915	¥1,980	521908	
メインキーカバー		48103	¥5,500	640432	
チェーンガード		40799	¥13,200	622353	
パイプエンジンガード	Upper / マットブラック	99258	¥32,780	548288	
	Lower / マットブラック	34980	¥31,460	616710	
アシストグリップ	右側	42185	¥7,700	629376	
	左側	42195		629383	
PREMIUM ZONE ステップ	パッセンジャー側 PZP-04	96574	¥18,480	514016	
バイク専用ドライブレコーダー「MiVue」	M820Prp	63340	¥48,400	665145	フロントカメラ：純正ヘッドライト横に貼り付け、もしくはフロントカメラステー (49337) を使用して取り付け。 リアカメラ：純正テールランプ上に貼り付け、もしくはリアカメラナンバープレートクランプステー (39590) を使用して取り付け。 コントロールスイッチ：ハンドルバーに結束バンドで固定、もしくはコントロールスイッチステー (40884) を使用して取り付け。
	M802WD	47750	¥40,700	641231	
バイク専用ドライブレコーダー「MiVue」 ステー	フロントカメラステー ミラーM10クランプ	49337	¥1,320	669587	バイク専用ドライブレコーダー「MiVue M820Pro/M802WD」のフロントカメラを取り付ける際に使用できるステー。
	リアカメラ ナンバープレートクランプ	39590	¥1,870	621370	バイク専用ドライブレコーダー「MiVue M820Pro/M802WD」のリアカメラを取り付ける際に使用できるステー。
	コントロールスイッチステー ミラーM10クランプ	40884	¥1,320	630143	バイク専用ドライブレコーダー「MiVue M820Pro/M802WD」のコントロールスイッチを取り付ける際に使用できるステー。
MOTO GPS LASER MSSS		25674	¥44,000	584644	本体：バイク用ステー (78180) を使用して取り付け。 受信ユニット：ETCアンテナステー (64436等) +ETCアンテナミラーホルダー用ステー (64439等) を使用して取り付け。 電源取り出しには、USB電源 Type-A (99502等) が別途必要。
バイク用ステー		78180	¥1,980	433621	MOTO GPS LASER MSSSの本体を取り付ける際に必要。
ETCアンテナステー 貼り付けタイプ	メッキ無し	64436	¥1,760	304112	MOTO GPS LASER MSSSの受信ユニットを取り付ける際に必要。 ETCアンテナミラーホルダー用ステー (64439等) との同時装着が必要。
	メッキ仕上げ	67959	¥1,870	355123	
ETCアンテナ ミラーホルダー用ステー	メッキ無し	64439	¥924	304143	MOTO GPS LASER MSSSの受信ユニットを取り付ける際に必要。 ETCアンテナステー (64436等) との同時装着が必要。
	メッキ仕上げ	67961	¥1,100	225130	
FLEX スマートフォンホルダー	FSH-1	60705等	¥3,960	各種	
	FSH-2	61822		659373	
	FSH-3	61826		659380	
	FSH-4	49567等		各種	
FLEX スマートフォンホルダー オプションパーツ	B-4 ハンドルポストベース	60724	¥4,400	656181	
	B-6 Uボルトマウント	61829	¥1,980	659403	
	B-7 マスターシリンダーベース	61831	¥2,750	659410	
	B-8 M8ボルトベース	61833	¥1,320	659427	
	B-9 メタルクローベース	63933	¥2,530	669594	
	B-10 樹脂クローベース	63934	¥1,980	669600	
スマートフォンホルダー		17232等	各種		
バイク用 スマートフォンケース2	リジッドタイプ	18866	¥6,160	579305	
	クイックタイプ	18868		565568	

※JANコードは、下6ケタのみを表記してあります。弊社JANコードは頭に「4909449」を付けてください。

※表示の価格は全て税込み価格です。

共通化情報 CL250 E-Clutch (2025年モデル)

商品名	仕様	品番	税込価格	JAN	備考
GRエクスプロア スマートフォンマウント	GR-MT6 ポールマウント	65136	¥13,200	675618	
	GR-MT10 オフセットバーマウント	65140	¥14,300	675625	
	GR-MT11 バーマウント (ハンドルバーマウント)	65182	¥15,950	675632	
	GR-MT9 バーマウント (ミラーロッド)	65254	¥14,850	675649	
	GR-MT13 バーマウントクランプ M6	65256		675663	
	GR-MT13 バーマウントクランプ M8	65257		675670	
マルチバーUSB電源 Type-C	マスターシリンダー クランプタイプ	17674	¥5,500	565063	他:Type-A (93380)
	ミラークランプタイプ	17675	¥5,280	565070	他:Type-A (94497)
	ハンドルポスト クランプタイプ	17672等	¥5,500	各種	他:Type-A (スタンダード 93386/ショートロー 93381)
マルチバーホルダー	マスターシリンダー クランプタイプ	77435等	¥2,420	各種	タイプ1 (クランプピッチ30~32mm)
	マスターシリンダー クランプフラットタイプ	92802			
	ミラークランプタイプ	78030等	¥1,980		
	ハンドルポスト クランプタイプ	77436等	¥2,420		
HenlyBegins シェルシートバッグ シリーズ		65492等	各種		
HenlyBegins シートバッグ PROII シリーズ		26211等	各種		
HenlyBegins シートバッグ BASIC 2 シリーズ		49806等	各種		
HenlyBegins シートバッグ BASIC シリーズ		96719等	各種		
HenlyBegins 2WAYシートバッグII シリーズ		48147等	各種		
HenlyBegins シートバッグ		19437等	各種		
HenlyBegins ワンタッチサドルバッグ EX-TOUCH		49503等	各種		推奨サイズ~12L。 取り付けには、サドルバッグサポート (左側専用/68520) が別途必要。
HenlyBegins フレームバッグ	DHS-35 / ブラック	38115	¥11,550	617670	
GIVI シートロックフランジ	S430	17874	¥6,600	564929	
GIVI テールロックバッグ	TLB20	32612	¥22,000	610572	
グラブバーキャリア		32719	¥22,550	606803	最大積載重量 7kg
サドルバッグサポート (ベルトルーパー体型)	左側専用	68520	¥13,750	684337	EX-TOUCH対応。
ハイパフォーマンスバッテリー	DYTZ8V	95390	¥13,200	504079	
PREMIUM ZONE オイルフィルターキャップ	M20×P2.5 / 全3色	91890等	¥6,050	各種	
アルミビレット オイルフィルターキャップ (BULLETタイプ)	M20×P2.5 / 全6色	98399等	¥1,760	各種	
オイルフィルターキャップ	M20×P2.5 / 全5色	68435等	¥1,870	各種	
Oリング	O-06 フィルターキャップ パッキン	17617	¥264	563106	
	O-46 フィルターカバー ガasket	25698	¥825	585610	
ドレンボルトガasket	厚さ1.5mm M12	96709	¥165	511732	表裏なし、1枚入り。 他:3枚入り (96731)、10枚入り (96736)
	厚さ1.7mm M12	95395	¥440	501214	表裏なし、3枚入り。 他:10枚入り (75420)

※JANコードは、下6ケタのみを表記してあります。弊社JANコードは頭に「4909449」を付けてください。

※表示の価格は全て税込み価格です。

共通化情報 CL250 E-Clutch (2025年モデル)

商品名	仕様	品番	税込価格	JAN	備考
フロントスタンドⅢ		28149	¥16,500	602386	付属のステムアダプターφ22を使用。
リアスタンド アジャスタブルⅢ	オフセット アタッチメント付属	32669	¥15,400	602409	
ブラックカバー ウォーターレジスタントライト クイック	Lサイズ	48306	¥19,800	641705	
ブラックカバー ウォーターレジスタントライト	Lサイズ	97941	¥14,300	524954	
バイクカバー-SIMPLE	Lサイズ / ブラック	98202	¥8,250	524220	
	Lサイズ / シルバー	97961		524190	
ストレッチインナー ハーフカバー	Mサイズ	22145	¥8,800	596920	
ブラックカバー コンパクトハーフカバー	ミディアム	22133	¥5,225	578025	
ストロンガーU字ロック	W154×H120mm	32696	¥7,150	605851	フロントに使用。
	W154×H160mm	32697		605868	リアに使用。
ダイヤルヘルメットホルダー	マスターシリンダー クランプタイプ	49407	¥6,050	647615	ミラーホルダー付き。
	ナンバープレート クランプタイプ	48520等	¥5,940	各種	
	ミラーM10クランプタイプ	49171	¥4,565	646823	
	車種専用	48707	¥5,280	646762	
ヘルメットホルダー	マスターシリンダー クランプタイプ	63069	¥4,950	664438	ミラーホルダー付き。
	ナンバープレート クランプタイプ	49625等	¥4,620	各種	
	ミラーM10クランプタイプ	79399	¥3,245	439517	
	車種専用	32674	¥3,960	604366	

※JANコードは、下6ケタのみを表記してあります。弊社JANコードは頭に「4909449」を付けてください。

※表示の価格は全て税込み価格です。

ラブレター訂正

●「正しい内容」への追記をお願いいたします。

掲載頁	区分	該当箇所	正しい内容
2026年 3月号 P10	追記	FLEMAG LED停止表示灯 対象品番: 49347 ※追記をお願いいたします。	特許出願中
2026年 6月号 P8	追記	FLEX FSH-4 スマートフォンホルダー メタルブラック 対象品番: 68909 ※意匠登録No.の追記をお願いいたします。	意匠登録 No.D1828067

2026カタログ訂正

●「正しい内容」への訂正・追記・削除をお願いいたします。

掲載頁	区分	該当箇所	正しい内容
P61	訂正	DAYTONA・NISSIN マスターシリンダー 補修部品/オプション品 新ラジアルブレーキマスターシリンダー専用 (カタログ掲載商品) リザーバータンクホース 対象品番: 77865 ※商品名の訂正をお願いいたします。	現: リザーバータンクホース ※ <u>オプション品</u> 正: リザーバータンクホース (<u>ラジアルブレーキ用</u>)
P61	訂正	DAYTONA・NISSIN マスターシリンダー 補修部品/オプション品 旧ラジアルブレーキマスターシリンダー (<u>鋳造</u>) 専用 リザーバータンクホース 対象品番: 77862 ※商品名の訂正をお願いいたします。	現: リザーバータンクホース (<u>ラジアルブレーキ用</u>) 正: リザーバータンクホース (<u>旧ラジアルブレーキ (鋳造) 用</u>)
P154	訂正	FLATスロットルスリーブ (スロットルスペーサー付き) YAMAHA-1 対象品番: 61958 ※適合純正品番 (SUZUKI) の訂正をお願いいたします。	現: 57110-46E01, 57110-14FA0, 57110-26D00, 57110-05H00, 57110-05H10, 57110-05H21, 57110-28K10, 57110-10G10, 57110-29G00, 57110-29G01 正: 57110-46E01, 57110-14FA0, 57110-05H00, 57110-05H10, 57110-05H21, 57110-28K10, 57110-10G10, 57110-29G00, 57110-29G01
P225	訂正	LEDウインカーオプションパーツ 110型変換ハーネス 対象品番: 70853 ※商品説明文の訂正をお願いいたします。	現: 当社製LED対応ウインカーリレーを110型コネクタに変換するハーネス。 正: 当社製LED対応ウインカーリレーを、車体側に110型2極コネクタが使用されている車両に装着できる変換ハーネス。
P252	訂正 /追記	デジタルメーター用補修/オプションパーツ サーミスタ (テーパーネジセンサー) 対象品番: 93062 ※適合メーターの訂正と、適合メーター品番の追記をお願いいたします。	現: AQUA PROVA コンパクトオイルテンプレメーター 72812,72813 正: AQUA PROVA コンパクトオイル/ <u>HG/EZ</u> テンプレメーター 72812,72813, <u>96583</u>
P292	訂正	GIVI ユニバーサルスクリーン 補修用フロントフォーク/ハンドルクランプ フィッティングフルセット D45 対象品番: 63874 ※商品画像の訂正をお願いいたします。	現:  正: 

2026カタログ訂正

●「正しい内容」への訂正・追記・削除をお願いいたします。

掲載頁	区分	該当箇所	正しい内容
P335	訂正	パイプエンジンガード補修品一覧表 ■Vストローム250/ABS Lower (46609) 対象品番: 19642, 20327 ※画像内、構成部品内容の訂正をお願いいたします。	現:  正: 
P362	訂正	バックレストキット ELIMINATOR/SE ('24~'26) 対象品番: 38522 ※商品説明文の訂正をお願いいたします。	現: …当社ツールバッグ (98711/98773) をパッド背面に装着可能。… 正: …当社ツールバッグ (98771/98773) をパッド背面に装着可能。…
P466	削除	FLEX FSH-1 スマートフォンホルダー 対象品番: 60705, 60707, 60709 ※注釈文の削除をお願いいたします。	現: ※iPhone 16Pro MAX/Plusは、縦横厚ともにオーバーサイズのため装着不可。 正: 削除
P468	訂正	FLEX FSH-3 スマートフォンホルダー 対象品番: 61826 ※商品説明文の訂正をお願いいたします。	現: …対応スマートフォンホルダー: 4.5~7インチのスマートフォン (横66~99mm×厚み13mm以下、重量250gまで) のみ。 正: …対応スマートフォンホルダー: 4.5~7インチのスマートフォン (横66~90mm×厚み13mm以下、重量250gまで) のみ。
P471	追記	FLEX FSH-4 スマートフォンホルダー メタル 対象品番: 49567 ※意匠登録No.の追記をお願いいたします。	意匠登録 No.D1828067
P474	削除	パイプレーションコントロールデバイス 対象品番: 25224 ※注釈文の削除をお願いいたします。	現: ※別売りのパイプレーションコントロールデバイスはWIDE用をご使用ください。 正: 削除
P496	訂正	バイク専用電源 Type-C オスプラグ 18W メインキー連動 対象品番: 15644 ※商品説明文の訂正をお願いいたします。	現: 本体部分は防水仕様でフタが差し込み口根元を傘のように覆い、雨から守る。 正: 使っていないときは、端子を濡らさない保護キャップ付き。
P517	訂正	マルチマウントバーSC 対象品番: 91695, 91696 ※適合車種、年式の訂正をお願いいたします。	現: ■PCX160 ('21~'25) 〈KF47〉 ■PCX125 ('21~'25) 〈JK05〉 正: ■PCX160 ('21~'23) 〈KF47〉 ■PCX125 ('21~'23) 〈JK05〉
P575,577	年式追加	マルチウイングキャリア ADV160 ('23~'24) 対象品番: 31748 ※適合年式の追加をお願いいたします。	現: ■ADV160 ('23~'24) 正: ■ADV160 ('23~'26)
P688	訂正	GIVI ハードケース 車種別適合表 SUZUKI 対象車種: バーグマン400 ABS ('17/'7~'25) ※備考の訂正をお願いいたします。	現: …。GIVI TB531/TB3115バックレスト (別売り)、純正… 正: …。GIVI TB3115バックレスト (別売り)、純正…
P691	訂正	GIVI ハードケース 車種別適合表 KAWASAKI 対象車種: VERSYS650 ('15~'25) ※フィッティング・指定同時装着品の訂正をお願いいたします。	現: フィッティング PLX4114 (白地) 指定同時装着品 取付キット 4114KIT (白地) 正: フィッティング PLX4114 (グレー地) 指定同時装着品 取付キット 4114KIT (グレー地)

2026カタログ訂正

●「正しい内容」への訂正・追記・削除をお願いいたします。

掲載頁	区分	該当箇所	正しい内容
P692	訂正	GIVI ハードケース 車種別適合表 KAWASAKI 対象車種：R1300GS ('24~'25) 純正オプションリアラック非装着車 (欧州仕様) ※備考の訂正をお願いいたします。	現：●トップのみ： <u>モノキー専用</u> 。ストップランプキットは… 正：●トップのみ：ストップランプキットは…
P693	削除	GIVI ハードケース 車種別適合表 BMW 対象車種：R1300GS Adventure ('25) 純正オプションリアラック装着者 (欧州仕様) ※PLO5146CAM 品番/価格の削除をお願い いたします。	現：48984 ¥88,000 (¥80,000) 正：削除
P697	追記	GIVI ハードケース 車種別適合表 BMW 対象車種：F900XR ('20~'25) 純正ラゲッジキャリア装着車 ※指定同時装着品の追記をお願いいたします。	モノキーベース付属 (SRA)
P697	削除	GIVI ハードケース 車種別適合表 BMW 対象車種：F850GS Adventure ('19~'20) (欧州仕様) ※SRA5134 品番/価格の削除をお願いいたし ます。	現：23950 ¥34,100 (¥31,000) 正：削除
P719	訂正	ホシゾラハイブリッドマット 対象品番：35467 備考文、本体サイズの訂正をお願いいたしま す。	現：35467…幅53×長さ183×厚み3.5 (cm) (分離時ウレタン部のみ…幅53×長さ115× <u>厚み5</u> (cm)) 正：35467…幅53×長さ183×厚み3.5 (cm) (分離時ウレタン部のみ…幅53×長さ115 (cm))
P1042	削除	バイクカバー基本サイズ表 ブラックカバー ウォーターレジスタント ライト 車種別 ※基本サイズ表「原付二種」の削除をお願いい たします。	現：原付二種 正：削除

2026カタログ掲載廃番情報

●下記品番が完全廃番となりました。

掲載頁	品番	商品名	標準価格	JAN	代替品
P121	26154	フィッティング SUZUKI車/汎用ハンドル用	¥1,200	4909449588130	69758
P162	26224	ハイビジミラー ヤマハ専用 CLASSIC ブラック/ハイ	¥2,600	4909449588178	
P204	10478	ハウジング ヘッドライトキット (22714) 用	¥3,000	4909449052976	
P226	99626	軽量ナンバープレートホルダー リフレクター無し Sサイズ グリーン	¥2,200	4909449540879	
P265	16989	強化リアショック アドレスV125 メッキ/メッキ	¥9,000	4909449557341	
P288	93792	national cycle DEFLECTOR SCREEN ライトスモーク	¥22,000	4909449486207	
P309	69823	SM LINE フロントフェンダー ブラック	¥4,900	4909449350737	
P373	97366	ターボフィルター SKYWAVE250/400	¥1,500	4909449524701	
P405	64224	補修インシュレーター	¥2,200	4909449301999	
P456	15112	DT-E1/DT-E1+ オプションフェイスパネル ブルー	¥1,000	4909449546512	
P571	48123	GIVI EA138B タンクバッグ	¥13,000	4909449640715	
P609	43247	GIVI V58NNB MAXIA5	¥85,000	4909449630150	69953
P648	47823	GIVI E207 バックレスト	¥11,000	4909449639672	
P721	37539	コンパクトアルミテーブル+	¥5,200	4909449618363	
P730	62190	DN-005WX ホワイト L	¥22,000	4909449660416	
P730	62192	DN-005WX ホワイト XL	¥22,000	4909449660423	
P778	49722	DJ-022 タクティクールパーカー グレー M	¥18,000	4909449648582	
P779	49743	DJ-024 スピードエアメッシュジャケット ブラック L	¥15,000	4909449648797	
P779	49748	DJ-024 スピードエアメッシュジャケット シルバー L	¥15,000	4909449648841	
P779	49750	DJ-024 スピードエアメッシュジャケット シルバー 2XL	¥15,000	4909449648865	
P795	46121	DG-010 スローバックメッシュグローブ レッド L	¥4,800	4909449633274	
P856	17134	HBS-003 ショートブーツ ダークブラウン 26.0	¥15,000	4909449558645	62848
P856	26329	HBS-007 ミドルブーツ ブラック 27.0	¥16,800	4909449586464	
P870	78354	MAXXIS MA-R1 ミニバイク レーシングハイグリップ 120/80-12 55J TL	¥14,000	4909449427019	
P961	92864	スポンジ研磨材 ウルトラファイン	¥700	4909449465998	
P992	69686	クラッチロックナットソケット 46mm	¥3,000	4909449349588	67972
P1018	91497	CTEK® バッテリーチャージャー MXS5.0	¥33,000	4909449459522	69976
P1024	70527	カワサキ用ギボシ端子 メス 100個入り	¥2,500	4909449356364	
P1097	23058	MCガレージ 折り畳みコンテナ 20L	¥5,000	4909449578049	

2026カタログ非掲載廃番情報

●下記品番が完全廃番となりました。

品番	商品名	標準価格	JAN	代替品
15282	HIGHSIDER アポロ・クラシック ウィンカー マットブラック	¥18,000	4909449545607	
15645	バイク専用電源 バイク→スマホ直行充電 Lightning	¥4,700	4909449555651	
16570	NOLAN X-lite X-803RS ULTRA CARBON STONER SUPERHERO	¥107,000	4909449552025	
17259	アルミビレッド ヘビーウエイトバーエンド リボルバー YAMAHA車 M16タイプ	¥7,000	4909449560150	
17567	切替式ギアレンチ 12mm	¥1,400	4909449561553	
33387	NOLAN N60-6 RITUAL ゴールド/66 L	¥39,800	4909449603406	
35232	パイプエンジンガード XSR900 ('22)、MT-09 ('21~'22)	¥35,000	4909449623107	63920
37034	アウトドアベスト プロテクター付き カーキ XL	¥16,800	4909449610336	
40477	ステンレスバンド Φ25~Φ50	¥530	4909449191927	65081
45423	NOLAN X-804RS ULTRA CARBON MAVEN トリコロール/16 XL	¥109,000	4909449630891	
45632	NOLAN N60-6 SPORT OUTSET イエロー/22 M	¥36,000	4909449631720	
45747	NOLAN N70-2X EARTHQUAKE グレー/46 S	¥65,000	4909449630440	
45766	NOLAN X-552 ULTRA CARBON DINAMO レッド/22 L	¥95,000	4909449631638	
45776	NOLAN X-552 ULTRA CARBON WINGSUIT ダークグリーン/27 M	¥95,000	4909449630693	
45777	NOLAN X-552 ULTRA CARBON WINGSUIT ダークグリーン/27 L	¥95,000	4909449632307	
45778	NOLAN X-552 ULTRA CARBON WINGSUIT ダークグリーン/27 XL	¥95,000	4909449631782	
45781	NOLAN X-903 ULTRA CARBON PURO/201 L	¥75,000	4909449632314	60293
45782	NOLAN X-903 ULTRA CARBON PURO/201 XL	¥75,000	4909449631799	60295
45843	NOLAN X-903 ULTRA CARBON HIGHSPEED グレー/76 XL	¥88,000	4909449631959	
45902	DG-008 コンフォートエアフローメッシュグローブ ブラック/ホワイト S	¥7,600	4909449632857	
45943	DG-008 コンフォートエアフローメッシュグローブ ホワイト XL	¥7,600	4909449632963	
46751	DJ-009 クイックドライバーカー ブラック/レッド L	¥17,000	4909449636121	
46752	DJ-009 クイックドライバーカー ブラック/レッド XL	¥17,000	4909449636138	
46755	DJ-009 クイックドライバーカー ブラック/レッド 2XL	¥17,000	4909449636145	
46762	DJ-010 ハーフメッシュパーカー ブラック M	¥18,000	4909449636169	
46841	DJ-010 ハーフメッシュパーカー ブラック/レッド	¥18,000	4909449636299	
49990	NOLAN N60-6 SPORT VERNICIATURA SPECIALE RED/349 M	¥47,000	4909449651537	
60283	NOLAN X-903 ULTRA CARBON TRIPLONERO FLATBLACK CARBON/323 M	¥89,500	4909449650295	
68108	DN-012SV シールド クリアー	¥2,000	4909449682890	68028
68118	DN-012SV シールド スモーク	¥2,500	4909449682715	68081
68122	DN-012SV シールド ダークスモーク	¥2,500	4909449682722	68088
68123	DN-012SV シールド シルバーミラー	¥3,000	4909449682739	68103
75415	プラグケーブル ブラック 1m	¥600	4909449396575	63928
76787	チェストベルト 75929用	¥500	4909449412190	
92542	N70-2GT/N44 シールド クリアー M	¥4,900	4909449464434	
92682	バックギア工具 メインシャフトギア用	¥3,300	4909449490532	
92683	バックギア工具 センターハブ用	¥3,300	4909449490549	
97244	H4バルブ用フランジ	¥1,000	4909449518557	